

TIMKEN

СЕРИЯ UC

КОРПУСНЫЕ УЗЛЫ С
ШАРИКОВЫМИ ПОД-
ШИПНИКАМИ TIMKEN®

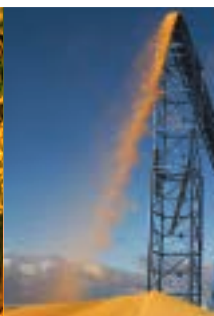

Stronger. **By Design.**

КОРПУСНЫЕ УЗЛЫ С ШАРИКОВЫМИ ПОДШИПНИКАМИ TIMKEN® СЕРИИ UC

Введение	3
Особенности	4
Варианты исполнения корпусов	5
Номенклатура	6
Технические данные	7
Установка	14

КАТАЛОГ КОРПУСНЫХ УЗЛОВ

Шариковые подшипники с широким внутренним кольцом серии UC	8
Опорные корпусные узлы UCР	9
Фланцевые узлы UCFL с двумя болтами	10
Фланцевые узлы UCFL с четырьмя болтами	11
Круглые центрируемые фланцевые узлы UCFC	12
Натяжные узлы UCТ	13



КОРПУСНЫЕ УЗЛЫ С ШАРИКОВЫМИ ПОДШИПНИКАМИ TIMKEN® ПРЕДНАЗНАЧЕНЫ ДЛЯ ЭФФЕКТИВНОЙ РАБОТЫ

Вот уже более 110 лет инновационные решения компании Timken приводят мир в движение. К ним относится и изобретение корпусного шаркоподшипникового узла с широким внутренним кольцом. Мы продолжаем разрабатывать новаторские решения, применяя свои обширные инженерно-технические знания в области подшипников, металлургии, уплотнений и оборудования наших заказчиков в создании высокоэффективных корпусных узлов.



Корпусные узлы с шариковыми подшипниками Timken способствуют повышению эффективности работы благодаря тому, что:

УВЕЛИЧИВАЕТСЯ ВРЕМЯ БЕЗОТКАЗНОЙ РАБОТЫ ОБОРУДОВАНИЯ И СНИЖАЕТСЯ СТОИМОСТЬ ТЕХНИЧЕСКОГО ОБСЛУЖИВАНИЯ

- Использование подшипников со сферическими наружным диаметром и прецизионно обработанными корпусами из чугуна позволяет предотвратить вращение наружного кольца в корпусе.
- Подшипники выдерживают статическую несоосность вала до +/- 3 градусов.
- Предназначены для нормальной работы при температурах от -20 °C до 100 °C.
- Шариковые подшипники с широким внутренним кольцом обеспечивают усиленную опору для вала.
- Высокопрочные корпуса могут использоваться в большинстве отраслей промышленности.
- Подшипники уже заполнены смазкой и могут быть сразу установлены.
- Каждый подшипник подкрепляется знаниями и поддержкой со стороны компании Timken.

НАДЕЖНАЯ ГЕРМЕТИЧНОСТЬ КОНСТРУКЦИИ ДЛЯ САМЫХ ТЯЖЕЛЫХ УСЛОВИЙ РАБОТЫ

- Уплотнения, выполненные с особой точностью, обеспечивают продление срока службы подшипников и уменьшение утечки смазки.
- Дополнительная защита подшипника обеспечивается многокомпонентной конструкцией уплотнения, включающей в себя стальное маслоотбойное кольцо.
- Эффективное удерживание смазки и защита от проникновения загрязнителей и влаги обеспечивают повышенные эксплуатационные характеристики подшипников.

ШИРОКИЙ АССОРТИМЕНТ ГОТОВЫХ К УСТАНОВКЕ УЗЛОВ

- Пять различных конструкций корпусов, а также сменные подшипниковые вкладыши представлены как в метрическом, так и в дюймовом исполнении.
- Способ крепления установочными винтами обеспечивает простоту установки.
- Широкий размерный ряд корпусных узлов позволяет применять их в широком спектре промышленного оборудования.
- Полностью взаимозаменяемая конструкция подходит для применения во многих типах оборудования без какой бы то ни было доработки.
- Наличие запаса продукции на местном складе обеспечивает обслуживание на уровне качества, оправдывающем ваши ожидания.

По всему миру на рабочих площадках работают команды сервисных инженеров компании Timken. Услуги, которые они оказывают, помогают увеличивать интервалы техобслуживания и продлить время безотказной работы оборудования.

Компания Timken — ваш поставщик решений по снижению трения, обладающий широким ассортиментом подшипников и связанной с ними продукции, такой как смазки, уплотнения, инструменты, обучающие семинары, услуги по ремонту и системы контроля состояния оборудования.

ОСОБЕННОСТИ

Точно выполненное маслоотбойное кольцо

Обеспечивает первый уровень защиты от загрязнения.

Высокоэффективное уплотнение

Уплотнение из нитрила на металлическом каркасе с оптимизированной зоной контакта с внутренним кольцом.

Закаленная и шлифованная уплотняемая поверхность

Способствует защите от абразивного износа, увеличивает срок службы уплотнений.

Наружное кольцо со сферическим наружным диаметром

Специально подобранная посадка подшипника в корпусе для увеличения срока службы подшипника.

Система подачи смазки

Обработанная с высокой точностью канавка и отверстия для смазки в наружном кольце подшипника.

Специальная конструкция шариков и сепаратора

Стальной сепаратор обеспечивает эффективное распределение шариков и способность к работе при высоких температурах.

Широкое внутреннее кольцо

Улучшенная опора для вала в сравнении с узкими кольцами способствует продлению срока службы подшипника и уменьшению несоосности.

Угол между установочными винтами

Расположение винтов под углом 120 градусов минимизирует деформацию внутреннего кольца, обеспечивая более плавный ход подшипника.

Корпус из чугуна

Используется чугун класса 200 по стандарту ISO 185 (класс №30 по ASTM A48).



ВАРИАНТЫ ИСПОЛНЕНИЯ КОРПУСОВ

Компания Timken предлагает полный ассортимент корпусных узлов с шариковыми подшипниками стандартных серий с широко распространенным механизмом крепления установочными винтами как в метрическом, так и дюймовом исполнении.

ОПОРНЫЕ КОРПУСНЫЕ УЗЛЫ УСР

От 12 до 90 мм (от 1/2 до 3 1/2 дюйма)



ФЛАНЦЕВЫЕ УЗЛЫ УСФ С ЧЕТЫРЬМЯ БОЛТАМИ

От 12 до 90 мм (от 1/2 до 3 1/2 дюйма)



ФЛАНЦЕВЫЕ УЗЛЫ УСФЛ С ДВУМЯ БОЛТАМИ

От 12 до 90 мм (от 1/2 до 3 1/2 дюйма)



КРУГЛЫЕ ЦЕНТРИРУЕМЫЕ ФЛАНЦЕВЫЕ УЗЛЫ УСФС

От 12 до 90 мм (от 1/2 до 3 1/2 дюйма)



НАТЯЖНЫЕ УЗЛЫ УСТ

От 12 до 85 мм (от 1/2 до 3 1/4 дюйма)



ШАРИКОВЫЕ ПОДШИПНИКИ СЕРИИ УС С ШИРОКИМ ВНУТРЕННИМ КОЛЬЦОМ

От 12 до 90 мм (от 1/2 до 3 1/2 дюйма)



НОМЕНКЛАТУРА

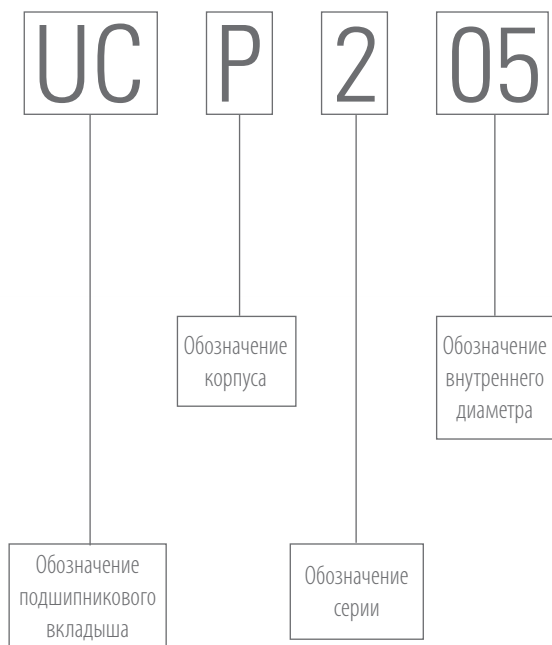

ОБОЗНАЧЕНИЕ ПОДШИПНИКА	ОБОЗНАЧЕНИЕ КОРПУСА	ОБОЗНАЧЕНИЕ СЕРИИ
UC Цилиндрическое отверстие, сферический наружный диаметр, механизм крепления установочными винтами	P Опорный корпус F Фланцевый узел с четырьмя болтами FL Фланцевый узел с двумя болтами T Натяжной узел FC Круглый центрируемый фланцевый узел	2 Стандартная промышленная серия

КОНФИГУРАЦИИ С УЧЕТОМ ВАШИХ ПОТРЕБНОСТЕЙ

КОРПУСНЫЕ УЗЛЫ С ШАРИКОПОДШИПНИКАМИ

Стандартная серия — широкое внутреннее кольцо, механизм крепления установочными винтами

ТИПЫ КОРПУСОВ

Опорный, фланцевый с двумя болтами, фланцевый с четырьмя болтами, круглый центрируемый фланцевый и натяжной

ДИАМЕТР ВНУТРЕННЕГО ОТВЕРСТИЯ

МЕТРИЧЕСКОГО ИСПОЛНЕНИЯ: от 12 до 90 мм

ДИАМЕТР ВНУТРЕННЕГО ОТВЕРСТИЯ

ДЮЙМОВОГО ИСПОЛНЕНИЯ: от 1/2 до 3 1/2 дюйма.

ОБОЗНАЧЕНИЕ МЕТРИЧЕСКОГО ВНУТРЕННЕГО ДИАМЕТРА	
01	Номинальный внутренний диаметр = 12 мм
02	Номинальный внутренний диаметр = 15 мм
03	Номинальный внутренний диаметр = 17 мм
04 или выше	Диаметр внутреннего отверстия (мм) = код отверстия x 5
Пример:	
<i>UCF201 = диаметр внутреннего отверстия 12 мм (фланцевый узел с четырьмя болтами)</i>	
<i>UCP211 = диаметр внутреннего отверстия 55 мм (опорный корпус)</i>	
ОБОЗНАЧЕНИЕ ДЮЙМОВОГО ВНУТРЕННЕГО ДИАМЕТРА	
8 или выше	Номинальный диаметр внутреннего отверстия = код внутреннего отверстия/16
Пример:	
<i>UCF201-8 = диаметр внутреннего отверстия 8/16 или 1/2 дюйма (фланцевый узел с четырьмя болтами)</i>	
<i>UCP205-16 = диаметр внутреннего отверстия 16/16 или 1 дюйм (опорный корпус)</i>	

ТЕХНИЧЕСКИЕ ДАННЫЕ

В следующих таблицах приведены справочные данные, относящиеся к допускам на вал и моментам затяжки установочных винтов и болтов.

РЕКОМЕНДУЕМЫЙ ДОПУСК ВАЛА ⁽¹⁾

ТАБЛИЦА
1

РАЗМЕР ВАЛА		ДОПУСК ВАЛА	
свыше	вкл.	мин.	макс.
мм	мм	мм	мм
дюймы	дюймы	дюймы	дюймы
12,000	18,000	0,000	- 0,011
0,500	0,625	0,000	- 0,0005
19,000	30,000	0,000	- 0,013
0,750	1,000	0,000	- 0,0005
31,000	50,000	0,000	- 0,016
1,125	1,938	0,000	- 0,0005
51,000	80,000	0,000	- 0,019
2,000	3,125	0,000	- 0,0010
81,000	90,000	0,000	- 0,022
3,250	3,500	0,000	- 0,0010

⁽¹⁾ Указанные значения приведены для нормальных условий эксплуатации; для тяжелых нагрузок, высоких скоростей или областей применения с вертикальным расположением вала обратитесь к производителю оборудования или местному представителю Timken.

РЕКОМЕНДУЕМЫЙ МОМЕНТ ЗАТЯЖКИ БОЛТОВ ПРИ МОНТАЖЕ

ТАБЛИЦА
3

РАЗМЕР БОЛТА	МОМЕНТ ЗАТЯЖКИ
мм	Нм
M10	12 – 21
M12	21 – 37
M14	34 – 60
M16	53 – 93
M20	104 – 186
M22	143 – 256
дюймы	фунтов на дюйм
3/8	9 - 16
1/2	16 - 28
5/8	39 - 69
3/4	77 - 137
7/8	106 - 190

РЕКОМЕНДУЕМЫЙ МОМЕНТ ЗАТЯЖКИ УСТАНОВОЧНЫХ ВИНТОВ

ТАБЛИЦА
2

РАЗМЕР УСТАНОВОЧНОГО ВИНТА	МОМЕНТ ЗАТЯЖКИ
мм	Нм
M6 x 0,75	4
M8 x 1	9
M10 x 1,25	18
M12 x 1,5	28
дюймы	фунтов на дюйм
1/4 – 28 UNF	35
5/6 – 24 UNF	75

ШАРИКОВЫЕ ПОДШИПНИКИ С ШИРОКИМ ВНУТРЕННИМ КОЛЬЦОМ

ПРОМЫШЛЕННАЯ СЕРИЯ UC

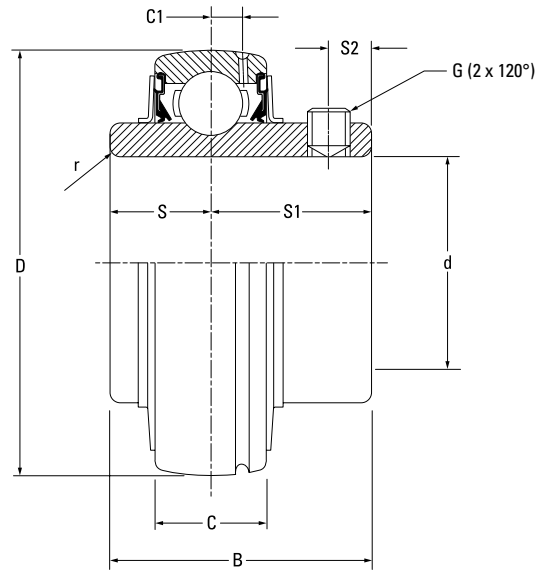

Диаметр вала d	Обозначение подшипника	Базовая грузоподъемность		Размеры							Мин. радиус закругления r (мин.)	Размер установочного винта G	Вес	
		Динамическая C _r	Статическая C _{0r}	D	C	B	S2	C1	S	S1				
мм дюймы		кН фунты	кН фунты	мм дюймы	мм дюймы	мм дюймы	мм дюймы	мм дюймы	мм дюймы	мм дюймы	мм дюймы	мм дюймы	мм дюймы	кг фунты
12	UC201	12,8 2878	6,7 1495	47,2 1 59/64	15,9 5/8	31,0 1 7/32	4,8 3/16	4,0 5/32	12,7 1/2	18,3 23/32	0,4 1/64	M6×0,75	0,2 0,5	
	UC201-8											1/4 - 28UNF		
15	UC202	12,8 2878	6,7 1495	47,2 1 59/64	15,9 5/8	31,0 1 7/32	4,8 3/16	4,0 5/32	12,7 1/2	18,3 23/32	0,4 1/64	M6×0,75	0,2 0,5	
	UC202-10											1/4 - 28UNF		
17	UC203	12,8 2878	6,7 1495	47,2 1 59/64	15,9 5/8	31,0 1 7/32	4,8 3/16	4,0 5/32	12,7 1/2	18,3 23/32	0,4 1/64	M6×0,75	0,2 0,5	
	UC204											1/4 - 28UNF		
20	UC204-12	12,8 2878	6,7 1495	47,2 1 59/64	15,9 5/8	31,0 1 7/32	4,8 3/16	4,0 5/32	12,7 1/2	18,3 23/32	0,8 1/32	M6×0,75	0,2 0,5	
	UC205-14											1/4 - 28UNF		
25	UC205	14,0 3147	7,9 1765	52 2 3/64	16,7 21/32	34,1 1 11/32	5,6 7/32	4,4 11/64	14,3 9/16	19,8 29/32	0,8 1/32	M6×0,75	0,2 0,5	
	UC205-15											1/4 - 28UNF		
30	UC205-16	14,0 3147	7,9 1765	52 2 3/64	16,7 21/32	34,1 1 11/32	5,6 7/32	4,4 11/64	14,3 9/16	19,8 29/32	0,8 1/32	1/4 - 28UNF	0,2 0,5	
	UC206-18											1/4 - 28UNF		
35	UC206	19,5 4385	11,3 2540	61,9 2 7/16	19,1 3/4	38,1 1 1/2	6,0 19/64	4,8 3/16	15,9 5/8	22,2 7/8	0,8 1/32	M6×0,75	0,3 0,7	
	UC206-19											1/4 - 28UNF		
40	UC206-20	19,5 4385	11,3 2540	61,9 2 7/16	19,1 3/4	38,1 1 1/2	6,0 19/64	4,8 3/16	15,9 5/8	22,2 7/8	0,8 1/32	1/4 - 28UNF	0,3 0,7	
	UC207-20											1/4 - 28UNF		
45	UC207-21	25,7 5778	15,4 3462	72,2 2 27/32	19,8 29/32	42,9 1 11/16	6,4 1/4	5,6 7/32	17,5 11/16	25,4 1	1,2 3/64	5/16 - 24UNF	0,5 1,1	
	UC207-22											5/16 - 24UNF		
50	UC207	25,7 5778	15,4 3462	72,2 2 27/32	19,8 29/32	42,9 1 11/16	6,4 1/4	5,6 7/32	17,5 11/16	25,4 1	1,2 3/64	5/16 - 24UNF	0,5 1,1	
	UC207-23											5/16 - 24UNF		
55	UC208-24	29,1 6542	17,8 4002	80,2 3 5/32	21,0 59/64	49,2 1 15/16	7,9 5/16	6,0 19/64	19,1 3/4	30,2 1 3/16	1,2 3/64	M8×1	0,7 1,5	
	UC208-25											5/16 - 24UNF		
60	UC208	29,1 6542	17,8 4002	80,2 3 5/32	21,0 59/64	49,2 1 15/16	7,9 5/16	6,0 19/64	19,1 3/4	30,2 1 3/16	1,2 3/64	5/16 - 24UNF	0,7 1,5	
	UC209-26											5/16 - 24UNF		
65	UC209-27	34,1 7666	21,3 4788	84,9 3 11/32	21,8 59/64	49,2 1 15/16	7,9 5/16	6,0 19/64	19,1 3/4	30,2 1 3/16	1,2 3/64	M8×1	0,8 1,8	
	UC209-28											5/16 - 24UNF		
70	UC209	34,1 7666	21,3 4788	84,9 3 11/32	21,8 59/64	49,2 1 15/16	7,9 5/16	6,0 19/64	19,1 3/4	30,2 1 3/16	1,2 3/64	5/16 - 24UNF	0,8 1,8	
	UC210-30											5/16 - 24UNF		
75	UC210-31	35,1 7891	23,3 5238	90,1 3 35/64	23,8 15/16	51,6 2 1/32	9,1 23/64	6,0 19/64	19,1 3/4	32,6 1 9/32	1,2 3/64	3/8 - 24UNF	0,9 2,0	
	UC210											3/8 - 24UNF		
80	UC210-32	35,1 7891	23,3 5238	90,1 3 35/64	23,8 15/16	51,6 2 1/32	9,1 23/64	6,0 19/64	19,1 3/4	32,6 1 9/32	1,2 3/64	M10×1,25	1,3 2,8	
	UC211-32											3/8 - 24UNF		
85	UC211-34	43,4 9757	29,4 6609	100,0 3 15/16	25,0 69/64	55,6 2 3/16	9,1 23/64	7,1 9/32	22,2 7/8	33,3 1 5/16	1,6 1/16	3/8 - 24UNF	1,3 2,8	
	UC211-35											M10×1,25		
90	UC211	43,4 9757	29,4 6609	100,0 3 15/16	25,0 69/64	55,6 2 3/16	9,1 23/64	7,1 9/32	22,2 7/8	33,3 1 5/16	1,6 1/16	3/8 - 24UNF	1,3 2,8	
	UC212-36											3/8 - 24UNF		
95	UC212	52,4 11780	36,2 8138	110,3 4 11/32	27,0 1 1/16	65,1 2 9/16	10,3 13/32	7,5 19/64	25,4 1	39,7 1 9/16	1,6 1/16	M10×1,25	1,7 3,7	
	UC212-38											3/8 - 24UNF		
100	UC212-39	52,4 11780	36,2 8138	110,3 4 11/32	27,0 1 1/16	65,1 2 9/16	10,3 13/32	7,5 19/64	25,4 1	39,7 1 9/16	1,6 1/16	3/8 - 24UNF	1,7 3,7	
	UC213-40											3/8 - 24UNF		
105	UC213	57,2 12859	40,1 9015	119,9 4 23/32	28,2 1 7/64	65,1 2 9/16	11,9 19/32	7,5 19/64	25,4 1	39,7 1 9/16	1,6 1/16	M12×1,5	1,9 4,3	
	UC214-44											1/2 - 20UNF		
110	UC214	62,2 13983	44,1 9914	125,0 4 59/64	30,2 1 3/16	74,6 2 15/16	11,9 19/32	9,1 23/64	30,2 1 3/16	44,5 1 3/4	1,6 1/16	M12×1,5	2,1 4,5	
	UC215-47											1/2 - 20UNF		
115	UC215	67,4 15152	48,3 10858	129,8 5 7/64	32,1 1 17/64	77,8 3 1/16	11,9 19/32	9,1 23/64	33,3 1 5/16	44,5 1 3/4	1,6 1/16	M12×1,5	2,2 4,9	
	UC215-48											1/2 - 20UNF		
120	UC216-50	72,7 16344	53,0 11915	140,1 5 33/64	32,9 1 19/64	82,6 3 1/4	13,9 39/64	9,1 23/64	33,3 1 5/16	49,2 1 15/16	2,0 5/64	1/2 - 20UNF	2,8 6,3	
	UC216											1/2 - 20UNF		
125	UC217-52	84,0 18884	61,9 13916	150,0 5 29/32	34,9 1 3/8	85,7 3 3/8	13,9 39/64	9,9 29/64	34,1 1 11/32	51,6 2 1/32	2,0 5/64	M12×1,5	3,7 8,1	
	UC217											1/2 - 20UNF		
130	UC218-56	96,1 21604	71,5 16074	159,9 6 19/64	38,1 1 1/2	96,0 3 25/32	15,1 19/32	11,1 7/16	39,7 1 9/16	56,3 2 7/32	2,0 5/64	1/2 - 20UNF	4,5 9,9	
	UC218											1/2 - 20UNF		

ОПОРНЫЕ КОРПУСНЫЕ УЗЛЫ ИЗ ЧУГУНА

ПРОМЫШЛЕННАЯ СЕРИЯ UCP

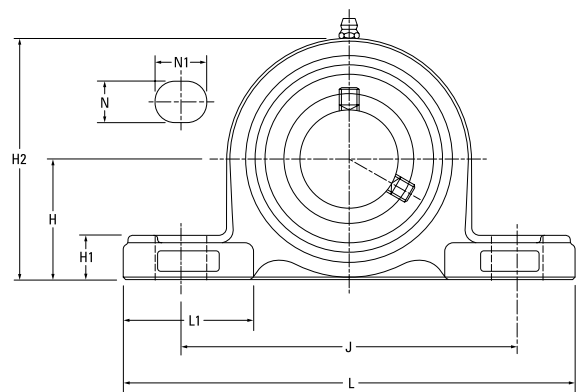
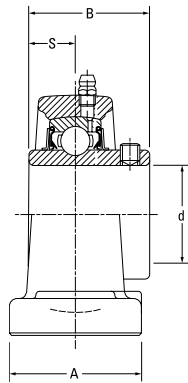

Диаметр вала d	Обозначение опорного корпуса	Обозначение подшипника	Базовая грузоподъемность		Размеры												Размер болта	Вес
			Динамическая C _r	Статическая C _{0r}	H	L	L1	A	N1	J	H2	S	B	N	N1			
					кН фунты	кН фунты	мм дюймы	мм дюймы	мм дюймы	мм дюймы	мм дюймы	мм дюймы	мм дюймы	мм дюймы	мм дюймы	мм дюймы		
12	1/2	UCP201 UCP201-8	UC201 UC201-8	12,8 2878	6,7 1495	30,2 1 3/16	127,0 5	34,5 1 23/64	38,1 1 1/2	15,9 5/8	95,3 3 3/4	60,3 2 3/8	12,7 1/2	31,0 1 7/32	12,7 1/2	18,3 23/32	M10 3/8	0,6 1,3
15	5/8	UCP202 UCP202-10	UC202 UC202-10	12,8 2878	6,7 1495	33,3 1 5/16	127,0 5	34,5 1 23/64	38,1 1 1/2	15,9 5/8	95,3 3 3/4	64,3 2 17/32	12,7 1/2	31,0 1 7/32	12,7 1/2	18,3 23/32	M10 3/8	0,7 1,5
17	3/4	UCP203	UC203															
20	3/4	UCP204-12 UCP204	UC204-12 UC204	12,8 2878	6,7 1495	33,3 1 5/16	127,0 5	34,5 1 23/64	38,1 1 1/2	15,9 5/8	95,3 3 3/4	64,3 2 17/32	12,7 1/2	31,0 1 7/32	12,7 1/2	18,3 23/32	M10 3/8	0,7 1,5
25	7/8	UCP205-14 UCP205-15	UC205-14 UC205-15	14,0 3147	7,9 1765	36,5 1 7/16	139,7 5 1/2	37,7 1 31/64	38,1 1 1/2	15,9 5/8	104,8 4 1/8	70,2 2 49/64	14,3 9/16	34,1 1 11/32	12,7 1/2	18,3 23/32	M10 3/8	0,8 1,8
	15/16	UCP205	UC205															
	1	UCP205-16	UC205-16															
30	1 1/8	UCP206-18 UCP206	UC206-18 UC206	19,5 4384	11,3 2540	42,9 1 11/16	165,1 6 1/2	47,2 1 55/64	47,6 1 7/8	16,7 21/32	120,7 4 3/4	84,1 3 9/16	15,9 5/8	38,1 1 1/2	16,7 21/32	20,6 13/16	M14 1/2	1,3 2,9
	1 3/16	UCP206-19	UC206-19															
	1 1/4	UCP206-20	UC206-20															
35	1 1/4	UCP207-20 UCP207-21	UC207-20 UC207-21	25,7 5778	15,4 3462	47,6 1 7/8	167,1 6 9/16	46,4 1 53/64	47,6 1 7/8	18,3 23/32	127,0 5	94,5 3 23/32	17,5 11/16	42,9 1 11/16	16,7 21/32	20,6 13/16	M14 1/2	1,6 3,5
	1 5/16	UCP207-22	UC207-22															
	1 3/8	UCP207	UC207															
40	1 7/16	UCP207-23	UC207-23	29,1 6542	17,8 4002	49,2 1 15/16	184,2 7 1/4	53,2 2 3/32	54,0 2 1/8	18,3 23/32	137,3 5 13/32	97,6 3 27/32	19,1 3/4	49,2 1 15/16	16,7 21/32	20,6 13/16	M14 1/2	2,0 4,4
	1 1/2	UCP208-24	UC208-24															
	1 9/16	UCP208-25 UCP208	UC208-25 UC208															
45	1 5/8	UCP209-26 UCP209-27	UC209-26 UC209-27	34,1 7666	21,3 4788	54,0 2 1/8	189,7 7 15/32	54,8 2 5/32	54,0 2 1/8	19,8 25/32	146,1 5 3/4	106,4 4 3/16	19,1 3/4	49,2 1 15/16	16,7 21/32	20,6 13/16	M14 1/2	2,2 4,9
	1 11/16	UCP209-28	UC209-28															
	1 3/4	UCP209	UC209															
50	1 7/8	UCP210-30 UCP210-31	UC210-30 UC210	35,1 7891	23,3 5238	57,2 2 1/4	206,4 8 1/8	60,3 2 3/8	60,3 2 3/8	20,6 13/16	158,8 6 1/4	112,7 4 7/16	19,1 3/4	51,6 2 1/32	19,8 25/32	22,2 7/8	M16 5/8	2,9 6,4
	1 15/16	UCP210-32	UC210-32															
	2	UCP211-32	UC211-32															
55	2 1/8	UCP211-34 UCP211-35	UC211-34 UC211-35	43,4 9757	29,4 6609	63,5 2 1/2	219,1 8 5/8	64,7 2 35/64	60,3 2 3/8	23,0 29/32	170,7 6 23/32	124,6 4 29/32	22,2 7/8	55,6 2 3/16	19,8 25/32	22,2 7/8	M16 5/8	3,6 7,9
	2 3/16	UCP211	UC211															
	2 1/4	UCP212-36 UCP212	UC212-36 UC212															
60	2 3/8	UCP212-38 UCP212-39	UC212-38 UC212-39	52,4 11780	36,2 8138	69,9 2 3/4	241,3 9 1/2	72,6 2 55/64	69,9 2 3/4	24,6 31/32	184,2 7 1/4	138,1 5 7/16	25,4 1	65,1 2 9/16	19,8 25/32	24,6 31/32	M16 5/8	4,9 10,8
	2 7/16	UCP213-40	UC213-40															
	2 1/2	UCP213	UC213															
65	2 1/2	UCP213-40 UCP213	UC213-40 UC213	57,2 12859	40,1 9015	76,2 3	265,1 10 7/16	77,8 3 1/16	69,9 2 3/4	27,0 1 1/16	203,2 8	150,0 5 29/32	25,4 1	65,1 2 9/16	24,6 31/32	30,2 1 3/16	M20 3/4	5,9 13,0
	2 3/4	UCP214-44	UC214-44															
	2 7/16	UCP214	UC214															
70	2 3/4	UCP214-44 UCP214	UC214-44 UC214	62,2 13983	44,1 9914	79,4 3 1/8	265,9 10 15/32	75,0 2 61/64	72,2 2 27/32	27,0 1 1/16	210,3 8 9/32	156,4 6 9/32	30,2 1 3/16	74,6 2 15/16	24,6 31/32	30,2 1 3/16	M20 3/4	6,8 15,0
	2 15/16	UCP215-47 UCP215	UC215-47 UC215															
	3	UCP215-48	UC215-48															
75	3 1/8	UCP215-47 UCP215	UC215-47 UC215	67,4 15152	48,3 10858	82,6 3 1/4	274,6 10 13/16	77,4 3 3/64	73,8 2 29/32	28,2 1 7/64	216,7 8 17/32	161,9 6 3/8	33,3 1 5/16	77,8 3 1/16	24,6 31/32	30,2 1 3/16	M20 3/4	7,4 16,3
	3 1/4	UCP216-50 UCP216	UC216-50 UC216															
	3 1/2	UCP217-52	UC217-52															
80	3 1/4	UCP216-50 UCP216	UC216-50 UC216	72,7 16344	53,0 11915	88,9 3 1/2	292,1 11 1/2	82,9 3 17/64	77,8 3 1/16	30,2 1 3/16	231,8 9 1/8	173,8 6 27/32	33,3 1 3/16	82,6 3 1/4	24,6 31/32	34,9 1 3/8	M20 3/4	9,0 19,8
	3 1/2	UCP217-52	UC217-52															
	3 3/4	UCP217	UC217															
85	3 1/2	UCP217-52 UCP217	UC217-52 UC217	84,0 18884	61,9 13916	95,3 3 3/4	310,4 12 7/32	86,9 3 27/64	83,3 3 9/32	31,8 1 1/4	246,9 9 23/32	184,9 7 9/32	34,1 1 11/32	85,7 3 3/8	24,6 31/32	39,7 1 9/16	M20 3/4	10,8 23,8
	3 3/4	UCP218-56 UCP218	UC218-56 UC218															
	3 1/2	UCP218	UC218															
90	3 1/2	UCP218-56 UCP218	UC218-56 UC218	96,1 21604	71,5 16074	101,6 4	327,0 12 7/8	94,1 3 45/64	88,1 3 15/32	32,9 1 19/64	261,9 10 9/16	197,6 7 29/32	39,7 1 9/16	96,0 3 25/32	27,0 1 1/16	45,2 1 29/32	M22 7/8	13,9 30,6

ФЛАНЦЕВЫЕ УЗЛЫ ИЗ ЧУГУНА С ЧЕТЫРЬМЯ БОЛТАМИ

ПРОМЫШЛЕННАЯ СЕРИЯ UCF

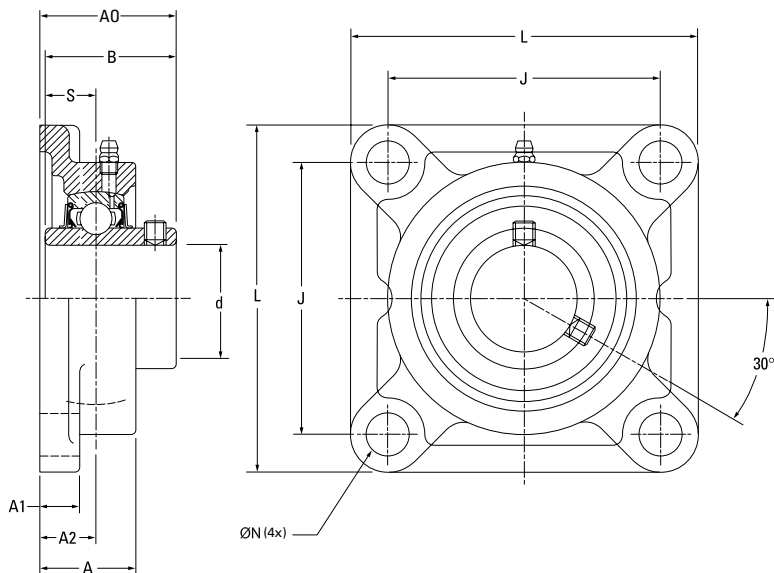

Диаметр вала d		Обозначение фланца с четырьмя болтами	Обозначение подшипника	Базовая грузоподъемность		Размеры									Размер болта	Вес	
				Динамическая C _т	Статическая C _с	L	J	A1	A	AO	S	B	A2	N			
мм	дюймы			кН фунты	кН фунты	мм дюймы	мм дюймы	мм дюймы	мм дюймы	мм дюймы	мм дюймы	мм дюймы	мм дюймы	мм дюймы	мм дюймы	мм дюймы	кг фунты
12	1/2	UCF201	UC201														
15	5/8	UCF201-8 UCF202	UC201-8 UC202	12,8 2878	6,7 1495	85,7 3 3/8	63,9 2 33/64	11,1 7/16	25,4 1	33,3 1 5/16	12,7 1/2	31,0 1 1/32	15,1 19/32	11,9 15/32	M10 3/8	0,6 1,4	
17	3/4	UCF203 UCF-204-12	UC203 UC204														
20	7/8	UCF205-14 UCF205-15	UC205-14 UC205-15	14,0 3147	7,9 1765	95,3 3 3/4	69,9 2 3/4	12,7 1/2	27,0 1 1/16	35,7 1 13/32	14,3 9/16	34,1 1 1/32	15,9 5/8	11,9 15/32	M10 3/8	0,8 1,8	
25	1 1/8	UCF206-18 UCF206	UC206-18 UC206	19,5 4384	11,3 2540	108,0 4 1/4	82,9 3 17/64	12,7 1/2	31,0 1 7/32	40,5 1 19/32	15,9 5/8	38,1 1 1/2	17,9 45/64	11,9 15/32	M10 3/8	1,2 2,6	
30	1 3/16	UCF206-19 UCF206-20	UC206-19 UC206-20														
35	1 1/4	UCF207-20 UCF207-21	UC207-20 UC207-21	25,7 5778	15,4 3462	116,7 4 19/32	92,1 3 5/8	15,1 19/32	34,1 1 11/32	44,5 1 3/4	17,5 11/16	42,9 1 11/16	19,1 3/4	13,9 35/64	M12 7/16	1,5 3,3	
40	1 5/16	UCF207-22 UCF207	UC207-22 UC207														
45	1 7/16	UCF207-23	UC207-23														
50	1 1/2	UCF208-24 UCF208-25	UC208-24 UC208-25	29,1 6542	17,8 4002	130,2 5 1/8	102,0 4 1/64	15,1 19/32	35,7 1 13/32	51,6 2 1/32	19,1 3/4	49,2 1 15/16	21,0 53/64	15,9 5/8	M14 1/2	1,9 4,2	
55	1 5/8	UCF208-26 UCF208-27	UC208-26 UC208-27														
60	1 11/16	UCF209-26 UCF209-27	UC209-26 UC209-27	34,1 7666	21,3 4788	137,3 5 13/32	105,2 4 9/64	15,9 5/8	38,1 1 1/2	52,4 2 1/16	19,1 3/4	49,2 1 15/16	21,8 55/64	15,9 5/8	M14 1/2	2,2 4,9	
65	1 3/4	UCF209-28 UCF209	UC209-28 UC209														
70	1 7/8	UCF210-30 UCF210-31	UC210-30 UC210-31	35,1 7891	23,3 5238	142,9 5 5/8	111,1 4 3/8	15,9 5/8	39,7 1 9/16	54,8 2 5/32	19,1 3/4	51,6 2 1/32	21,8 55/64	15,9 5/8	M14 1/2	2,5 5,5	
75	1 15/16	UCF210-32 UCF211-32	UC210-32 UC211-32														
80	2	UCF211-34 UCF211	UC211-34 UC211	43,4 9757	29,4 6609	161,9 6 3/8	130,2 5 1/8	18,3 23/32	42,9 1 11/16	58,7 2 5/16	22,2 7/8	55,6 2 3/16	25,0 63/64	19,1 3/4	M16 5/8	3,4 7,5	
85	2 1/8	UCF211-35 UCF212-36	UC211-35 UC212-36														
90	2 3/16	UCF212-38 UCF212-39	UC212-38 UC212-39	52,4 11780	36,2 8138	174,6 6 7/8	142,9 5 5/8	18,3 23/32	47,6 1 7/8	69,1 2 23/32	25,4 1	65,1 2 9/16	29,0 1 9/64	19,1 3/4	M16 5/8	4,2 9,3	
95	2 1/4	UCF213-40 UCF213	UC213-40 UC213	57,2 12859	40,1 9015	187,3 7 3/8	148,8 5 55/64	22,2 7/8	50,0 1 31/32	69,9 2 3/4	25,4 1	65,1 2 9/16	30,2 1 3/16	19,1 3/4	M16 5/8	5,2 11,5	
100	2 1/2	UCF214-44 UCF214	UC214-44 UC214	62,2 13983	44,1 9914	192,9 7 19/32	152,0 5 63/64	22,2 7/8	54,0 2 1/8	75,4 2 31/32	30,2 1 3/16	74,6 2 15/16	31,0 1 7/32	19,1 3/4	M16 5/8	5,9 13,0	
105	2 3/4	UCF215 UCF215-47	UC215 UC215-47	67,4 15152	48,3 10858	200,0 7 7/8	159,1 6 17/64	22,2 7/8	56,4 2 7/32	78,6 3 3/32	33,3 1 5/16	77,8 3 1/16	34,1 1 11/32	19,1 3/4	M16 5/8	6,4 14,1	
110	3	UCF215-48 UCF216-50	UC215-48 UC216-50														
115	3 1/8	UCF216-52 UCF217	UC216-52 UC217	72,7 16344	53,0 11915	208,0 8 3/16	165,1 6 1/2	22,2 7/8	58,0 2 9/32	83,3 3 9/32	33,3 1 5/16	82,6 3 1/4	34,1 1 11/32	23,0 29/32	M20 3/4	7,3 16,1	
120	3 1/4	UCF218-56 UCF218	UC218-56 UC218	84,0 18884	61,9 13916	219,9 8 21/32	175,0 6 57/64	23,8 15/16	62,7 2 15/32	87,3 3 7/16	34,1 1 11/32	85,7 3 3/8	35,7 1 13/32	23,0 29/32	M20 3/4	8,9 19,6	
125	3 1/2			96,1 21604	71,5 16074	235,0 9 1/4	186,9 7 23/64	24,6 31/32	68,3 2 11/16	96,0 3 25/32	39,7 1 9/16	96,0 3 25/32	39,7 1 9/16	23,0 29/32	M20 3/4	11,4 25,1	

КРУГЛЫЕ ЦЕНТРИРУЕМЫЕ ФЛАНЦЕВЫЕ УЗЛЫ ИЗ ЧУГУНА

ПРОМЫШЛЕННАЯ СЕРИЯ UCFC

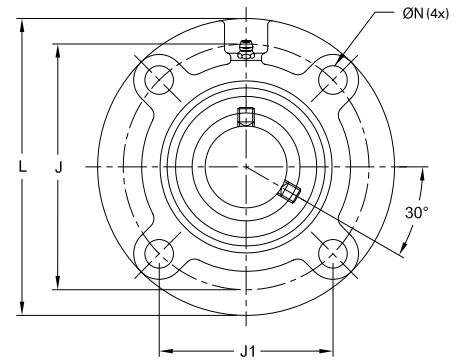
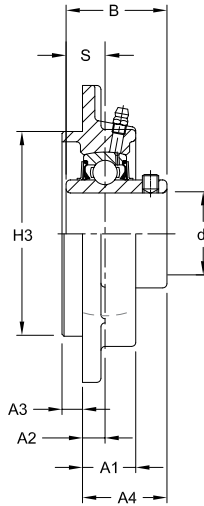

Диаметр вала d	Обозначение круглого фланцевого корпуса	Обозначение подшипника	Базовая грузоподъемность		Размеры												Размер болта	Вес	
			Динамическая	Статическая	L	J	J1	A1	A2	A3	A4	H3	S	B	N				
																C _r			C _{0r}
мм	дюймы		кН	кН	мм	мм	мм	мм	мм	мм	мм	мм	мм	мм	мм	мм	мм	кг	
12	1/2	UCFC201	UC201																
		UCFC201-8	UC201-8																
15	5/8	UCFC202	UC202	12,8 2878	6,7 1495	100,0 3 15/16	78,2 3 5/8	55,2 2 1 1/64	20,6 13/16	9,9 25/64	5,2 13/64	28,6 1 1/8	61,9 2 7/16	12,7 1/2	31,0 1 1/32	11,9 15/32	M10	3/8	0,7 1,5
		UCFC202-10	UC202-10																
17	3/4	UCFC203	UC203																
		UCFC204-12	UC204-12																
20	7/8	UCFC204	UC204																
		UCFC205-14	UC205-14																
25	15/16	UCFC205	UC205	14,0 3147	7,9 1765	115,1 4 17/32	90,1 3 35/64	63,5 2 1/2	20,6 19/16	9,9 25/64	6,0 15/64	30,2 1 3/16	69,9 2 3/4	14,3 9/16	34,1 1 11/32	11,9 15/32	M10	3/8	1,0 2,2
		UCFC205-16	UC205-16																
30	1 1/8	UCFC206	UC206	19,5 4384	11,3 2540	124,6 4 29/32	100,0 3 15/16	70,6 2 25/32	23,0 29/32	9,9 25/64	7,9 5/16	32,5 1 9/32	80,2 3 5/32	15,9 5/8	38,1 1 1/2	11,9 15/32	M10	3/8	1,3 2,9
		UCFC206-19	UC206-19																
35	1 1/4	UCFC207	UC207	25,7 5778	15,4 3462	134,9 5 5/16	109,9 4 21/64	77,8 3 1/16	26,2 1 1/32	11,1 7/16	7,9 5/16	36,5 1 7/16	90,1 3 35/64	17,5 1 1/16	42,9 1 11/16	13,9 35/64	M12	7/16	1,7 3,7
		UCFC207-21	UC207-21																
40	1 1/2	UCFC208	UC208	29,1 6542	17,8 4002	145,3 5 23/32	119,9 4 23/32	84,9 3 11/32	26,2 1 1/32	11,1 7/16	9,9 25/64	41,3 1 5/8	100,0 3 15/16	19,1 3/4	49,2 1 15/16	13,9 35/64	M12	7/16	2,0 4,4
		UCFC208-25	UC208-25																
45	1 5/8	UCFC209	UC209	34,1 7666	21,3 4788	160,3 6 5/16	132,2 5 13/64	93,3 3 43/64	26,2 1 1/32	9,9 25/64	11,9 19/32	40,5 1 19/32	105,2 4 9/64	19,1 3/4	49,2 1 15/16	15,9 5/8	M14	1/2	2,6 5,7
		UCFC209-28	UC209-28																
50	1 7/8	UCFC210	UC210	35,1 7891	23,3 5238	165,1 6 1/2	138,1 5 7/16	97,6 3 27/32	27,8 1 3/32	9,9 25/64	11,9 19/32	42,9 1 11/16	109,9 4 21/64	19,1 3/4	51,6 2 1/32	15,9 5/8	M14	1/2	2,9 6,4
		UCFC210-32	UC210-32																
55	2	UCFC211	UC211	43,4 9757	29,4 6609	184,9 7 9/32	150,0 5 29/32	106,1 4 11/64	31,0 1 7/32	13,1 39/64	11,9 19/32	46,0 1 13/16	125,0 4 59/64	22,2 7/8	55,6 2 3/16	19,1 3/4	M16	5/8	4,2 9,3
		UCFC211-35	UC211-35																
60	2 1/4	UCFC212	UC212	52,4 11780	36,2 8138	194,9 7 11/16	159,9 6 19/64	113,1 4 29/64	35,7 1 13/32	17,1 49/64	11,9 19/32	56,4 2 7/32	134,9 5 5/16	25,4 1	65,1 2 9/16	19,1 3/4	M16	5/8	5,0 11,0
		UCFC212-39	UC212-39																
65	2 1/2	UCFC213	UC213	57,2 12859	40,1 9015	204,8 8 1/16	169,9 6 11/16	120,3 4 47/64	35,7 1 13/32	15,9 5/8	13,9 35/64	55,6 2 3/16	145,3 5 23/32	25,4 1	65,1 2 9/16	19,1 3/4	M16	5/8	5,6 12,3
		UCFC213-40	UC213-40																
70	2 3/4	UCFC214	UC214	62,2 13983	44,1 9914	215,1 8 15/32	177,0 6 31/32	125,1 4 59/64	39,7 1 9/16	17,1 49/64	13,9 35/64	61,1 2 13/32	150,0 5 29/32	30,2 1 3/16	74,6 2 15/16	19,1 3/4	M16	5/8	6,8 15,0
		UCFC215-47	UC215-47																
75	2 5/8	UCFC215	UC215	67,4 15152	48,3 10858	219,9 8 21/32	184,2 7 1/4	130,2 5 1/8	39,7 1 9/16	17,9 45/64	15,9 5/8	62,7 2 15/32	159,9 6 19/64	33,3 1 5/16	77,8 3 1/16	19,1 3/4	M16	5/8	7,2 15,9
		UCFC215-48	UC215-48																
80	3 1/8	UCFC216	UC216	72,7 16344	53,0 11915	239,7 9 7/16	200,0 7 7/8	141,3 5 9/16	42,1 1 21/32	17,9 49/64	15,9 5/8	67,5 2 21/32	169,9 6 11/16	33,3 1 5/16	82,6 3 1/4	23,0 29/32	M20	3/4	8,7 19,2
		UCFC217-52	UC217-52																
85	3 1/4	UCFC217	UC217	84,0 18884	61,9 13916	250,0 9 27/32	208,0 8 3/16	147,2 5 51/64	45,2 1 25/32	17,9 49/64	17,9 49/64	69,9 2 3/4	180,2 7 3/32	34,1 1 11/32	85,7 3 3/8	23,0 29/32	M20	3/4	11,7 25,8
		UCFC218-56	UC218-56																
90	3 1/2	UCFC218	UC218	96,1 21604	71,5 16074	265,1 10 7/16	220,0 8 21/32	155,6 6 1/8	50,0 1 31/32	21,8 59/64	17,9 49/64	78,6 3 3/32	190,1 7 31/64	39,7 1 9/16	96,0 3 25/32	23,0 29/32	M20	3/4	14,8 32,6

НАТЯЖНЫЕ УЗЛЫ ИЗ ЧУГУНА

ПРОМЫШЛЕННАЯ СЕРИЯ УСТ

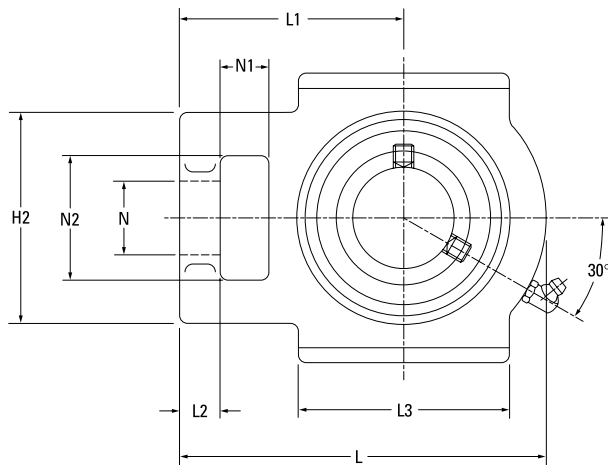
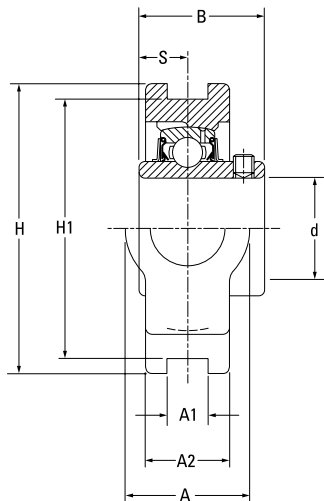

Диаметр вала d	Обозначение регулируемого узла	Обозначение подшипника	Базовая грузоподъемность		Размеры															Вес	
			Динамическая C _r	Статическая C _{or}	H	H1	L2	L1	A2	A	N	L	H2	S	B	L3	N1	N2	A1		
мм дюймы			кН фунты	кН фунты	мм дюймы	мм дюймы	мм дюймы	мм дюймы	мм дюймы	мм дюймы	мм дюймы	мм дюймы	мм дюймы	мм дюймы	мм дюймы	мм дюймы	мм дюймы	мм дюймы	мм дюймы	мм дюймы	кг фунты
12	1/2	UC201																			
15	5/8	UC202	12,8	6,7	88,9	75,8	10,3	61,1	20,6	31,8	19,1	93,7	50,8	12,7	31,0	50,8	15,9	31,8	11,9	0,8	
17	3/4	UC203	2878	1495	3 1/2	2 63/64	1 3/32	2 13/32	1 13/16	1 1/4	3/4	3 11/16	2	1/2	1 7/32	2	5/8	1 1/4	1 5/32	1,8	
20	7/8	UC204																			
25	1 1/16	UC205	14,0	7,9	88,9	75,8	10,3	61,9	23,8	31,8	19,1	96,8	50,8	14,3	34,1	50,8	15,9	31,8	11,9	0,8	
30	1 1/8	UC206	19,5	11,3	102,4	88,9	10,3	79,9	27,8	37,3	22,2	112,7	56,4	15,9	38,1	57,2	15,9	37,3	11,9	1,3	
35	1 1/4	UC207	25,7	15,4	102,4	88,9	12,7	77,8	30,2	37,3	22,2	129,4	64,3	17,5	42,9	64,3	15,9	37,3	11,9	1,6	
40	1 1/2	UC208	29,1	17,8	114,3	102,0	15,9	88,1	33,3	49,2	29,4	143,7	83,3	19,1	49,2	83,3	19,1	49,2	15,9	2,5	
45	1 5/8	UC209	34,1	21,3	116,7	102,0	15,9	87,3	34,9	49,2	29,4	143,7	83,3	19,1	49,2	83,3	19,1	49,2	15,9	2,5	
50	1 3/4	UC210	7666	4788	4 19/32	4 1/64	5/8	3 7/16	1 3/8	1 15/16	1 5/32	5 21/32	3 9/32	3/4	1 15/16	3 9/32	3/4	1 15/16	5/8	5,5	
55	2	UC211	43,4	29,4	146,1	130,2	19,1	106,4	38,1	64,3	34,9	170,7	102,4	22,2	55,6	95,3	24,6	64,3	22,2	4,0	
60	2 1/8	UC212	9757	6609	5 3/4	5 1/8	3/4	4 3/16	1 1/2	2 17/32	1 3/8	6 23/32	4 1/32	7/8	2 3/16	3 3/4	31/32	2 17/32	55/64	8,8	
65	2 1/4	UC213	52,4	36,2	146,1	130,2	19,1	119,1	42,1	64,3	34,9	193,7	102,4	25,4	65,1	102,4	31,8	64,3	22,2	4,9	
70	2 3/8	UC214	11780	8138	5 3/4	5 1/8	3/4	4 11/16	1 21/32	2 17/32	1 3/8	7 5/8	4 1/32	1	2 9/16	4 1/32	1 1/4	2 17/32	55/64	10,8	
75	2 1/2	UC215	57,2	40,1	166,7	150,8	20,6	137,3	43,7	69,9	41,3	223,8	111,1	25,4	65,1	120,7	31,8	69,9	26,2	6,9	
80	2 3/4	UC216	12859	9015	6 9/16	5 15/16	13/16	5 13/32	1 23/32	2 3/4	1 5/8	8 13/16	4 3/8	1	2 9/16	4 3/4	1 1/4	2 3/4	1 1/32	15,2	
85	3	UC217	62,2	44,1	166,7	150,8	20,6	137,3	46,0	69,9	41,3	223,8	111,1	30,2	74,6	120,7	31,8	69,9	26,2	7,0	
90	3 1/8	UC218	13983	9914	6 9/16	5 15/16	13/16	5 13/32	1 13/16	2 3/4	1 5/8	8 13/16	4 3/8	1 1/16	2 15/16	4 3/4	1 1/4	2 3/4	1 1/32	15,4	
95	3 1/4	UC219	67,4	48,3	166,7	150,8	20,6	139,7	47,6	69,9	41,3	231,8	111,1	33,3	77,8	120,7	31,8	69,9	26,2	7,3	
100	3 1/2	UC220	15152	10858	6 9/16	5 15/16	13/16	5 1/2	1 7/8	2 3/4	1 5/8	9 1/8	4 3/8	1 5/16	3 1/16	4 3/4	1 1/4	2 3/4	1 1/32	16,1	
105	3 3/8	UC221	72,7	53,0	184,2	165,1	20,6	139,7	50,8	69,9	41,3	235,0	111,1	33,3	82,6	120,7	31,8	69,9	26,2	8,2	
110	3 1/2	UC222	16344	11915	7 1/4	6 1/2	13/16	5 1/2	2	2 3/4	1 5/8	9 1/4	4 3/8	1 5/16	3 1/4	4 3/4	1 1/4	2 3/4	1 1/32	18,1	
115	3 3/4	UC223	84,0	61,9	197,6	173,0	29,4	161,9	54,0	73,0	47,6	260,4	123,8	34,1	85,7	157,2	38,2	73,0	30,2	11	
120	4	UC224	18884	13916	7 25/32	6 13/16	1 5/32	6 3/8	2 1/8	2 7/8	1 7/8	10 1/4	4 7/8	1 11/32	3 3/8	6 3/16	1 1/2	2 7/8	1 3/16	24,3	

УСТАНОВКА

Шариковые подшипники в корпусе поставляются самых разных модификаций и типоразмеров для всего многообразия условий эксплуатации.

Обычно эти узлы поставляются в чугунном корпусе и могут устанавливаться на прямые валы со скользящей посадкой. Крепление установочными винтами обеспечивает простоту установки.

1. Убедитесь, что на валу нет загрязнений и задиров; вал должен быть ровным, соответствующего диаметра. Не устанавливайте подшипник на изношенный участок вала. При использовании валов твердостью выше 45 HRC эффективность фиксирующих устройств снижается. Рекомендованные допуски для валов см. в таблице 1 на стр. 7.

2. Установите прилагаемую пресс-масленку в отверстие для смазки с резьбой на корпусе. Выровняйте подшипник в корпусе и установите узел в нужное положение на валу.

Пресс-масленка в отверстии для смазки

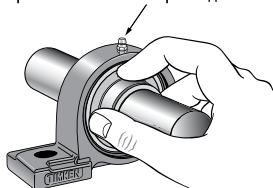

3. С помощью ключей соответствующего размера закрепите корпус на монтажной площадке, используя рекомендуемый момент затяжки (см. табл.3 на стр. 7). При установке корпусного узла любого типа следует использовать плоские шайбы. Шайбы должны точно соответствовать диаметру болта.

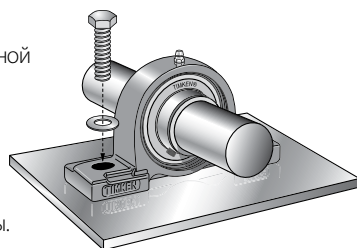

4. Зафиксируйте подшипник на валу, последовательно затянув все установочные винты внутреннего кольца с рекомендуемыми моментами затяжки (см. табл. 2 на стр. 7).

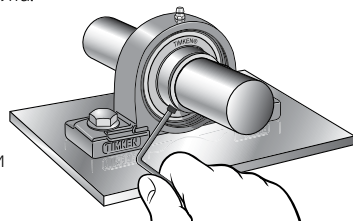

ЗАМЕНА СМАЗКИ

Корпусные узлы шариковых подшипников Timken поставляются предварительно смазанными. Однако рекомендуется выполнять повторное смазывание в некоторых областях применения, для которых предназначены эти узлы. Цикл повторного смазывания можно найти в руководстве по эксплуатации производителя оборудования. Общие указания можно найти в табл. 4.

ОБЩИЕ РЕКОМЕНДАЦИИ ПО ДОБАВЛЕНИЮ ПЛАСТИЧНОЙ СМАЗКИ ⁽¹⁾

ТАБЛИЦА
4

УСЛОВИЯ	ПЕРИОДИЧНОСТЬ ЗАМЕНЫ СМАЗКИ
Эксплуатация внутри помещений	Не требуется
Эксплуатация на улице	Два-три раза в год
Эксплуатация на улице в сложных условиях	Раз в месяц
Высокий уровень загрязнения/вымывания	Раз в неделю

⁽¹⁾Рекомендуется продолжать прокачивать смазку до появления первых признаков выдавливания смазки из подшипника.

ВНИМАНИЕ!

Невнимательность по отношению к следующим предупреждениям может привести к тяжелой травме или смерти.

Необходимо строго соблюдать правила техники безопасности. Четко следуйте указаниям по установке и смазке подшипников.

Во взрывоопасной среде перегрев подшипников может привести к воспламенению. Особое внимание следует уделять выбору, установке, обслуживанию и смазке подшипников в корпусных узлах, которые используются непосредственно в среде или рядом со средами, содержащими взрывоопасные концентрации горючих газов либо скопления пыли, например зерновой, угольной или других горючих материалов. Инструкции по установке и обслуживанию можно получить у производителя оборудования.

Не прикладывайте чрезмерных усилий при монтаже или демонтаже изделия.

Соблюдайте все рекомендации по допускам, посадке и моментам затяжки.

Строго соблюдайте инструкции по установке и обслуживанию, составленные производителями оборудования.

Обеспечьте надлежащее выравнивание и соосность.

Не применяйте для крепления корпусных узлов сварку.

Не используйте для нагрева узлов источники открытого пламени.

Не эксплуатируйте подшипники при температурах свыше 121 °C (250 °F).

ВНИМАНИЕ!

Несоблюдение этих мер предосторожности может привести к материальному ущербу.

Если для установки или демонтажа детали необходимо использовать молоток и брусок, возьмите брусок из мягкой стали (например, марки Ст 2 или Ст 3). Использование брусков из мягкой стали при установке или демонтаже детали снижает риск откалывания и разлета с высокой скоростью фрагментов молотка, бруска или самой детали.

Не используйте поврежденные корпусные узлы.

Для получения дополнительных предупреждений о продуктах Timken посетите веб-сайт www.timken.com/warnings.

ШИРОКИЙ АССОРТИМЕНТ КОРПУСНЫХ УЗЛОВ TIMKEN ДЛЯ ПРОМЫШЛЕННОЙ ЭКСПЛУАТАЦИИ

ОБЛАСТИ ПРИМЕНЕНИЯ

- Производство электроэнергии (уголь)
- Горнодобывающая промышленность
- Производство минеральных наполнителей/цемента
- Металлопрокатные станы
- Целлюлозно-бумажная промышленность/лесопильные заводы/лесозаготовка
- Водоподготовка
- Пищевая промышленность, производство напитков
- Складское оборудование
- Разводные мосты/подвижные конструкции
- Промышленные вентиляторы

Компания Timken предлагает полную линейку разъемных и неразъемных корпусных узлов для различных типов оборудования. Взаимозаменяемость с другими узлами стандартной для отрасли конструкции и глобальная дистрибьюторская сеть компании Timken позволяет легко и быстро доставить продукцию в любую точку мира.



КОРПУСНЫЕ УЗЛЫ SNT
**Адаптируемое решение,
высокая эффективность**

Корпусные узлы Timken® SNT обеспечивают эффективную защиту подшипников благодаря прочным чугунным корпусам и различным вариантам уплотнений, которые не допускают выхода смазки наружу и попадания грязи внутрь подшипника.



ОПОРНЫЕ КОРПУСНЫЕ УЗЛЫ SAF
**Оптимальная
грузоподъемность,
продолжительный срок службы**

Разъемные опорные корпусные узлы Timken® SAF сочетают в себе достоинства высокопроизводительных сферических роликовых подшипников и прочного корпуса, поэтому они способны работать в высоконагруженном оборудовании.



НЕРАЗЪЕМНЫЕ КОРПУСНЫЕ УЗЛЫ
СО СФЕРИЧЕСКИМИ РОЛИКОВЫМИ
ПОДШИПНИКАМИ
**Надежная защита,
высокие показатели**

Отличительными особенностями неразъемных корпусных узлов Timken® со сферическими роликовыми подшипниками являются прочные корпуса из литой стали, подшипники, изготовленные с особой точностью, разнообразные варианты фиксации на валу и надежные уплотнения. Они настолько прочны, что подходят для эксплуатации в самых тяжелых условиях.



КОРПУСНЫЕ УЗЛЫ С КОНИЧЕСКИМ
РОЛИКОВЫМ ПОДШИПНИКОМ ТИПА E
**Повышенная надежность
и производительность**

Корпусные узлы Timken® типа E со стандартными коническими роликовыми подшипниками Timken отличаются гораздо более продолжительным сроком службы по сравнению с другими корпусными узлами, лидирующими на рынке.



КОРПУСНЫЕ УЗЛЫ С ШАРИКОВЫМИ
ПОДШИПНИКАМИ
**Простая установка,
разнообразие опций**

Корпусные узлы Timken® с шариковыми подшипниками поставляются самых разных модификаций и типоразмеров для всего многообразия условий промышленного применения и эксплуатации.

ОБРАЩАЙТЕСЬ В ТИМКЕН

Узнать, где находится ближайший центр продаж компании Timken, можно на сайте

www.timken.com

TIMKEN

Команда Timken применяет свои практические навыки для обеспечения безотказной работы и повышения производительности машин и оборудования, используемых в самых разных отраслях по всему миру. Компания разрабатывает, производит и продает высокоэффективные механические компоненты, в том числе подшипники, цепи и узлы механических передач.

www.timken.com

Stronger. Commitment. Stronger. Value. Stronger. Worldwide. Stronger. Together. | Stronger. By Design.