



Sie erwarten hohe Zuverlässigkeit, Leistung und gleichzeitig eine vereinfachte Montage!

ZEIT FÜR ADAPT.

Für die Ausrüstung in der Stahlindustriebranche gelten besonders hohe Anforderungen an alle Bauteile. Zum Beispiel kommt bei Stranggußanlagen den Bereichen **Wartung, Handhabung und Vermeidung von Ausfallzeiten** höchste Priorität zu.

Die innovativen ADAPT-Lager

Das neue ADAPT Hochleistungslager von Timken bietet Betreibern von Stahlwerken diese gewünschte Zuverlässigkeit. Die innovative Konstruktion setzt für die Loslagerseite von Strangführungsrollen neue Standards.

Bei den innovativen Timken® ADAPT™-Lagern handelt es sich um eine Weiterentwicklung und Kombination herkömmlicher Zylinder- und Pendelrollen-Lagereigenschaften. Die besonderen Laufbahn- und Rollkörperprofile sowie ein zylindrischer Innenring kombinieren die Vorteile beider Lagertypen. Das vollrollige Lager zeichnet sich gleichzeitig durch maximaler Tragfähigkeit aus.

Vereinfachte Montage

Das ADAPT-Lager besteht aus einem Innenring, einem Außenring sowie einer Rollkörper-Käfig-Sicherungsringhalterung. Der Käfig-Sicherungsring fixiert die Position der Rollkörper in einer Einheit, um eine Beschädigung der Rollkörper bei der Montage und Demontage zu verhindern.

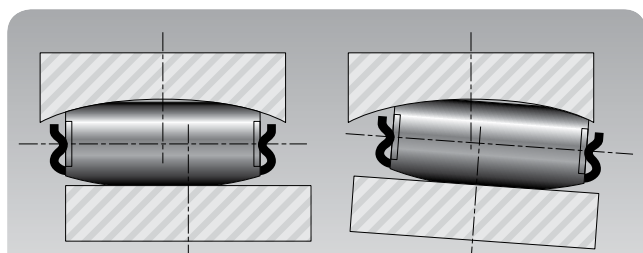

Die Konstruktion des ADAPT-Lagers erlaubt eine axiale Verschiebung sowie eine Fehlausrichtung von maximal 0,5 Grad. Die Rollkörper fluchten unabhängig von Axialverschiebung und Fehlausrichtung mit dem Innenring.



Die trennbaren Komponenten vereinfachen den Ein- und Ausbau sowie die Wartung. Innen- und Außenring können in beiden Ausrichtungen montiert werden. Dadurch werden Montagefehler vermieden. Spezialwerkzeuge sind nicht erforderlich.

Beim Einsatz in Stranggußanlagen bieten ADAPT-Lager die folgenden Vorteile:

- Eine vollrollige Lösung mit Käfig-Sicherungsring, die ein Herausfallen der Rollkörper während der Handhabung verhindert und eine Installation erleichtert
- Optimale Leistung durch gleichzeitige Kompensation von Fehlausrichtung und Axialverschiebung
- Besonders langlebig dank der einzigartigen internen Geometrie, die eine optimale Verteilung der Kontaktspannungen und Rollkörperstabilität sicherstellt
- Kann Toroidal- und Pendelrollenlager dank ISO-Standardabmessungen ersetzen
- Maximale Zuverlässigkeit dank hoher statischer Tragfähigkeit

TEILELISTE FÜR DIE EINFÜHRUNG DER ADAPT-LAGER

Timken-Teilenummer	d	D	C	DUR (Durchmesser unter Rollkörper)	Co	F	r (Anmerkung 1)	d _s	D _s	c	
	Bohrung	Außendurchmesser	Breite		Statische Tragfähigkeit	Spiel	Rundung	Schulter	Schulter	Spiel des Käfig- Sicherungsringes	Gewicht
	mm	mm	mm	mm	kN	±mm	mm	mm max.	mm min.	mm min.	kg
TA4020V	100	150	50	112.8	580	6.0	1.3	111.0	139.5	3.5	3.0
TA4022V	110	170	60	125.4	810	6.0	1.8	123.5	157.0	4.0	4.9
TA4024V	120	180	60	135.5	880	6.0	1.8	133.5	167.0	4.0	5.4
TA4026V	130	200	69	147.8	1140	6.0	1.8	146.0	185.0	4.5	7.8
TA4028V	140	210	69	158.0	1220	6.0	1.8	156.0	195.0	4.0	8.4
TA4030V	150	225	75	169.3	1430	6.4	1.9	167.0	209.0	4.0	10.4
TA4032V	160	240	80	180.6	1680	6.0	1.9	178.5	223.0	5.2	12.9
TA4034V	170	260	90	193.4	1980	7.4	1.9	191.5	240.5	4.8	17.3

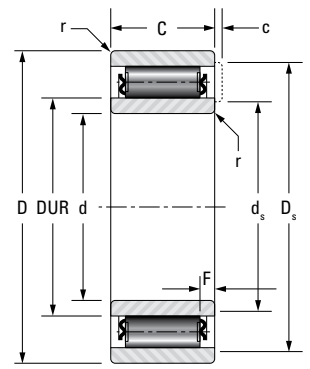

Informationen über zusätzliche Größen und Konstruktionen erhalten Sie von Ihrem Timken-Ansprechpartner.

Anmerkung 1: Maximaler Wellen- oder Gehäusefreistich zum Freihalten der Lagerkanten

Alle Lager verkräften Fluchtungsfehler von maximal 0,5 Grad [8,7 Millirad]

STANDARDMONTAGE

Im Fall einer Montage an der Endposition hält die Endplatte der Welle das Lager auf der Welle. Eine durch einen Sprengring gehaltene Variante ist auch verfügbar, um die Baugruppe zu vereinheitlichen, wenn der Außendurchmesser der Endabdeckung kleiner als der Durchmesser unter dem Rollkörper ist. Wenden Sie sich bei Fragen zur Anwendung an Ihren Timken-Ansprechpartner.

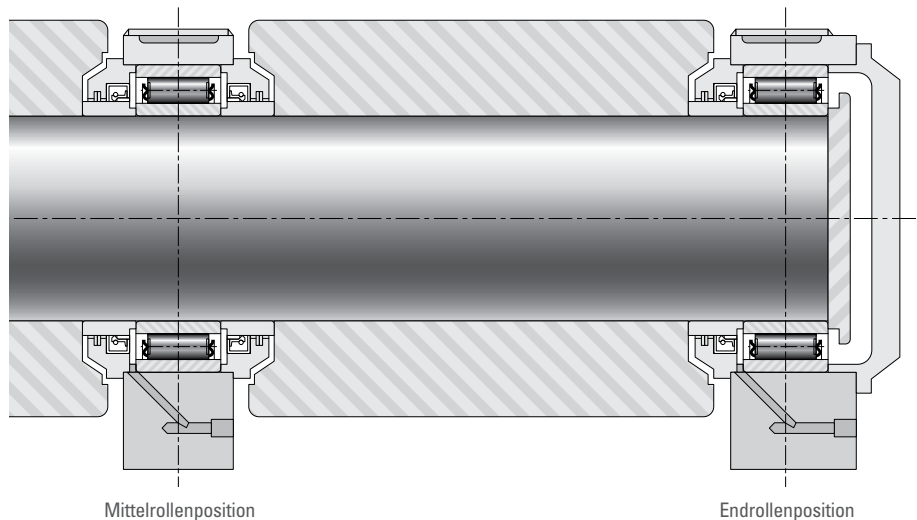

TIMKEN
Where You Turn

Lager • Stahl •
Antriebstechnik • Präzisionsbauteile •
Dichtungen • Schmiermittel •
Industrielle Dienste •
Überholung und Reparaturservice

www.timken.com



Timken® und Where You Turn® sind eingetragene Markenzeichen von The Timken Company.

© 2011 The Timken Company
Gedruckt in den USA
1M 03-11: 29 Bestell-Nr. 10423-G