

NOTICE D'INSTALLATION ET D'UTILISATION du G-Power

ATTENTION : Suivre les instructions relatives à l'installation. Avant l'installation, s'assurer que l'appareil dispose d'un trajet libre pour le débit de lubrifiant. Ne jamais le placer à proximité de sources de chaleur élevée, l'appareil pourrait produire des étincelles ou des flammes. Le lubrifiant est nocif en cas d'ingestion. En cas d'ingestion, ne pas provoquer le vomissement et appeler immédiatement un médecin. Éviter le contact cutané direct. Le contenu est sous pression. Ne pas retirer ou ouvrir l'appareil lorsqu'il est en cours d'utilisation. Ne pas démonter ou tenter de modifier l'appareil, sauf pour le remplacement conformément à la notice d'installation. Se débarrasser des appareils de façon appropriée.

Merci d'avoir acheté un graisseur G-Power de Timken.

Les instructions suivantes serviront de guide lors de l'activation, de l'installation et du montage de l'appareil. Veuillez à lire les consignes de sécurité au dos de cette page avant l'utilisation ou l'installation.

Modèle	Volume de lubrifiant	Plage de températures	Pression de graissage maximum	Couleur du joint torique	Couleurs de l'activateur
101	4,05 fl. oz. (120 cm ³)	0 °C à 40 °C	65 PSI (4 bar)	Noir	Jaune, Vert, Rouge et gris
102	3,38 fl. oz. (100 cm ³)	0 °C à 40 °C	65 PSI (4 bar)	Rose	Jaune, Vert, Rouge et gris
103	4.05 fl. oz. (120 cm ³)	-25 °C à 10 °C	65 PSI (4 bar)	Noir	Marron ou Noir uniquement

■ COMMENCEZ PAR LE DÉBUT :

1. Nous recommandons d'activer l'appareil avant de l'installer.
2. Ne vous attendez pas à un graissage immédiat. Selon le type d'appareil et l'activateur, il faut de 1 à 12 jours pour que la pression de service se développe.

Couleur de l'activateur	Jaune	Vert	Rouge	Gris
Type d'activateur	Type 1	Type 3	Type 6	Type 12
Jour avant graissage	1 jour	3 jours	6 jours	12 jours

■ POUR ACTIVER ET INSTALLER L'APPAREIL :

1. Prenez l'activateur en plastique et commencez à serrer à la main dans l'ouverture dans la partie supérieure de l'appareil. Les activateur des modèles 101 et 103 du G-Power se reconnaissent par leurs joints toriques noirs, les activateurs du modèle 12 par des joints toriques roses.
2. Lorsque l'activateur est serré à la main, prenez un tournevis et introduisez-le dans le joint torique (Fig. 1).
3. Continuez de serrer l'activateur jusqu'à ce que le joint torique sorte (Fig. 2). **NE** sortez **PAS** le joint torique à la main pour ne pas compromettre l'activation.
4. Secouez l'appareil jusqu'à ce que vous entendiez les granulés à l'intérieur, ce qui démarre la réaction chimique de refoulement.
5. Notez la date d'installation et la date prévue de remplacement sur l'étiquette.
6. Avant l'installation, pompez **TOUJOURS** plusieurs coups de graisse dans le point de roulement/graisage.
7. Déposez le graisseur Zerk ou le bouchon.

FIG. 1



FIG. 2



FIG. 3

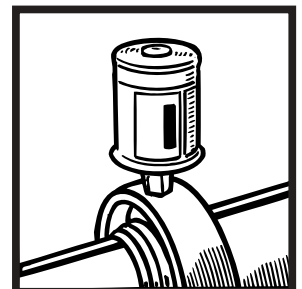

8. Déposez le bouchon de l'orifice noir de la cartouche.
9. Le filetage des appareils G-Power est de 0,25 po (0,63 cm). Si votre graisseur Zerk est de 1/8 po (0,31 cm) ou autre, vous aurez besoin d'un adaptateur. Quelle que soit la taille, ne serrez **qu'à la main**.
10. N'oubliez pas que tous les raccords, conduites de graisse et les tuyaux doivent être préchargés avec le même lubrifiant qui se trouve dans l'appareil G-Power de Timken.
11. Le matériel nécessitant de grandes quantités de graisse peut être lubrifié en montant des appareils G-Power en série à l'aide d'accessoires Timken standard.
12. Les appareils de graissage peuvent être montés dans n'importe quel sens, même sous l'eau.
13. **Tous les appareils G-Power de Timken remplis d'huile doivent être munis d'un clapet anti-retour.**

■ INSTALLATIONS À DISTANCE

Les appareils G-Power peuvent être montés à distance à l'aide de raccords et de tuyaux. Ceci permet d'obtenir un graissage continu des emplacements difficiles d'accès. Utilisez des raccords de 1/4 po (0,63 cm) ou un tube/tuyau de 3/8 po (0,93 cm). La capacité des tuyaux doit être de 150 PSI minimum. Assurez-vous que les raccords et tuyaux longs sont préalablement remplis du même lubrifiant ou d'un compatible.

Contactez votre distributeur local ou The Timken Company pour un exemplaire de la brochure sur les accessoires ou pour assistance lors de l'installation. Des renseignements complémentaires sont disponible au site suivant www.timken.com/lubricant.

Couleur de l'activateur	Jaune	Vert	Rouge	Gris
Type d'activateur	Type 1	Type 3	Type 6	Type 12
Jour avant refoulement	1 jour	3 jours	6 jours	12 jours
Distance maximale Distance de montage	182,88 cm (183 cm)	121,92 cm (122 cm)	60,96 cm (61 cm)	30,48 cm (30,5 cm)

■ REMARQUES IMPORTANTES :

1. Ne déposez pas l'appareil G-Power avant sa date de remplacement. Si l'appareil est déposé pendant son utilisation, il faudra plus de temps pour reproduire la pression perdue qu'à la première activation.
2. Ne desserrez jamais ni ne retirez la vis d'activation pendant l'utilisation, ceci détruirait l'intégrité de la chambre de pression.
3. Veillez à remplacer l'appareil à la fin de sa vie de service prescrite.
4. N'ouvrez ni ne percez la cartouche.

CONSIGNES DE SÉCURITÉ

Outre le respect des avertissements figurant sur le produit et dans la notice d'utilisation, veillez à observer les consignes suivantes pour l'utilisation, la manipulation et le remisage de cet appareil. Avertissement : des pratiques correctes d'entretien et de manipulation sont essentielles. **Le non respect des instructions d'installation et le manquement à un graissage correct peut entraîner une défaillance du matériel, créant un risque de blessure grave.**

- Garder la notice d'utilisation et les consignes de sécurité du produit pour référence ultérieure. Suivre toutes les instructions d'utilisation. Consulter la fiche de sécurité de produit (MSDS) la plus récente du lubrifiant avant d'utiliser, manipuler ou remiser cet appareil.
- Ne pas déposer ou ouvrir les appareils G-Power lorsqu'ils sont en cours d'utilisation. Tous les appareils G-Power utilisent de la pression pour délivrer le lubrifiant à l'application. Le retrait de l'appareil alors que le contenu est sous pression risque d'endommager l'appareil et entraîner des blessures graves.
- S'assurer que l'appareil dispose d'un trajet libre pour délivrer son lubrifiant et qu'il n'est pas exposé à une chaleur excessive. Une chaleur excessive ou un trajet de lubrifiant colmaté peut causer une accumulation excessive de pression et une rupture entraînant des blessures graves.
- Ne pas utiliser ce produit à proximité d'un chauffage, radiateur, chaudière ou autres pièces pouvant produire des étincelles, des flammes ou une chaleur élevée.
- Ne pas démonter tout appareil à pression de gaz G-Power.
- N'utiliser que des accessoires certifiés par Timken pour raccorder l'appareil G-Power à l'application du matériel. Le non respect de cette consigne peut endommager l'appareil et le matériel et entraîner des blessures.



- Avant utilisation, toujours vérifier avec le fabricant du matériel à graisser que le lubrifiant convient. En fonction du matériel à graisser, un large éventail d'huiles et de graisses est disponible pour cet appareil G-Power.
- Éviter tout contact direct entre le lubrifiant et la peau. Ne pas avaler ni ingérer de lubrifiant. En cas d'ingestion, appeler un médecin ou le centre antipoison pour les instructions les plus récentes. Si aucun conseil de professionnel n'est disponible, ne pas provoquer le vomissement.
- Les appareils "vides" contiennent toujours du lubrifiant, que celui-ci soit visible ou pas. Ne pas mettre sous pression, modifier de façon mécanique ou exposer les appareils usagés à la chaleur, à une flamme ou à l'électricité statique. Ceci pourrait causer des blessures graves.

■ FONCTIONNEMENT DU G-POWER

Lorsque la vis d'activation en plastique est serrée, le générateur à gaz tombe dans l'électrolyte liquide. Une réaction chimique produit une pression qui pousse le piston vers le bas/l'avant. Le lubrifiant est continuellement injecté dans et par le point de graissage. À la fin de la période de graissage, l'indicateur de refoulement devient visible, indiquant que le lubrifiant a été entièrement délivré. Le décalage entre l'activation et le graissage dépend du type d'appareil G-Power de Timken et des conditions ambiantes, telle que la température. Les modèles 101 et 103 contiennent 120 cm³ de lubrifiant, ce qui équivaut à environ 100 coups de graisse ; le modèle 102 contient 100 cm³ de lubrifiant, ce qui équivaut à environ 83 coups de graisse.

Table Des Matières

M-Power 300

Caractéristiques du produit 1

Notice d'installation – kit de cartouche de lubrifiant 2

Notice d'installation – Appareil complet 3

Consignes de sécurité 4

NOTICE D'INSTALLATION DU M-Power 300

ATTENTION : suivre les instructions relatives à l'installation. Avant l'installation, s'assurer que l'appareil dispose d'un trajet libre pour le débit de lubrifiant. Ne jamais le placer à proximité de sources de chaleur élevée, l'appareil pourrait produire des étincelles ou des flammes. Le lubrifiant est nocif en cas d'ingestion. En cas d'ingestion, ne pas provoquer le vomissement et appeler immédiatement un médecin. Éviter le contact cutané direct. Le contenu est sous pression. Ne pas retirer ou ouvrir l'appareil lorsqu'il est en cours d'utilisation. Ne pas démonter ou tenter de modifier l'appareil, sauf pour le remplacement conformément à la notice d'installation. Se débarrasser des appareils de façon appropriée.

Caractéristiques du produit M-Power 300

DESCRIPTION

- Le M-Power de Timken est un graisseur automatique électromécanique permettant de délivrer différents types de graisses et d'huiles. Les M-Power peuvent être utilisés avec des cartouches de lubrifiant de 60 cm³, 120 cm³ ou 250 cm³.
- L'appareil comporte deux ensembles de commutateurs DIP:
 - Les commutateurs de DURÉE (time) définissent la période de graissage (1, 3, 6 ou 12 mois).
 - Les commutateurs DIP de VOLUME peuvent être utilisés avec des cartouches de 60 cm³, 120 cm³ ou 250 cm³.
- Les voyants de performance indiquent le mode de fonctionnement de l'appareil. Reportez-vous à la notice d'installation, Appareil complet, page 3.
- Le système M-Power consiste en un couvercle d'extrémité d'entraînement, une unité d'entraînement, un ensemble de piles et une cartouche de lubrifiant remplaçable.

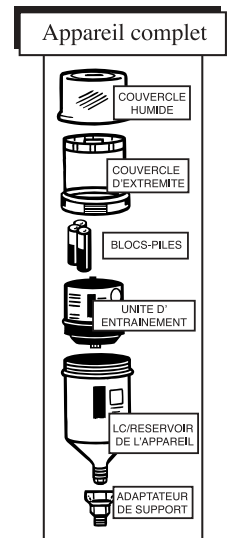

Remarque : la cartouche de lubrifiant est remplie en usine et n'est pas remplissage à des fins de garantie.

TABLEAU DE RENDEMENT : DURÉE DU GRAISSAGE, QUANTITÉS ET DURÉES DES CYCLES

- Les durées de graissage peuvent être définies à l'aide des commutateurs "DURÉE" (time). Les moteurs d'entraînement M-Power peuvent fonctionner avec des cartouches de taille variable – 60 cm³, 120 cm³ ou 250 cm³.
- Le débit de lubrifiant dépend de la fréquence de service et de la taille de la cartouche de lubrification. Il est réglable sur une plage allant de 1/8 coup par jour à 8 coups quotidiens.

OUTPUT CHART		RESERVOIR VOLUME AMOUNT						Cycles every hour minute
		"Volume" Discharge Dip Switch Settings						
		60cc Reservoir Size		120cc Reservoir Size		250cc Reservoir Size		
		cc/day	cc/week	cc/day	cc/week	cc/day	cc/week	
DISCHARGE DURATION PERIOD "Time" Discharge Dip Switch Settings	1 month	2	14	4	28	8,33	58,33	1:30
	3 months	,67	4,67	1,33	9,33	2,78	19,44	4:37
	6 months	,33	2,33	,67	4,67	1,39	9,72	9:17
	9 months	,22	1,56	,44	3,11	,93	6,48	13:50
	12 months	,17	1,17	,33	2,33	,69	4,86	18:36

■ PLAGES DE TEMPÉRATURES

1. Le système est recommandé pour une utilisation dans une plage de températures allant de -10 °C à 50 °C.
2. Des températures supérieures à 50 °C et prolongées peuvent diminuer la stabilité de la cartouche en plastique et entraîner une réduction de la pressurisation.
3. Un fonctionnement prolongé en dessous de -10 °C peut causer une réduction de la performance et de la durée de vie des piles.

■ CONDITIONS D'ENTREPOSAGE

1. Entrez les appareils M-Power et la cartouche de lubrifiant dans un endroit sec. Entreposage recommandé : 20 °C.

■ DURÉE LIMITE DE STOCKAGE

1. Cartouche de lubrifiant (pleine) : un an, en fonction du lubrifiant
2. Entraînement (sans les piles) : illimitée
3. Piles : un an

■ INDICE DE PROTECTION ET CERTIFICATION DU BOÎTIER

1. NEMA 13 / IP 54. protégé contre la poussière et contre les éclaboussures.
2. Certifié UL et CE

■ ÉLIMINATION

1. Cartouche de lubrifiant vide : éliminez avec les déchets graisseux ordinaires.
2. Piles : éliminez aux points de recyclage locaux (récupération des piles).
3. Unités d'entraînement : sans objet. Les appareils M-Power sont réutilisables pour plusieurs applications.

GARANTIE

1. Cartouche de lubrifiant : 1 an (dépend également de la garantie du fabricant du lubrifiant pour la durée de vie de celui-ci.)
2. Entraînement : 1 an

Remarque 1 : 1 cm³ = environ. 1 "coup" de graisse d'un pistolet-graisseur ordinaire

Remarque 2 : le moteur d'entraînement est commandé par une minuterie électronique. Il effectue des cycles selon un programme donné de refoulement d'une petite quantité de lubrifiant. Les durées de cycles sont répertoriées à la page précédente.

Notice d'installation du M-Power 300 – kit de cartouche de lubrifiant

■ LE KIT DE CARTOUCHE DE LUBRIFIANT

1. Timken fournit une cartouche de lubrifiant de rechange pour l'entretien des graisseurs M-Power vides. La cartouche de lubrifiant est accompagnée d'un bloc-piles. Cet ensemble est désigné sous le nom de "kit de cartouche de lubrifiant".

■ ENTRETIEN D'UN GRAISSEUR MOTORISÉ VIDE

1. Le M-Power est livré avec un moteur d'entraînement réutilisable.
2. Le M-Power comporte des voyants de performance qui indiquent, entre autres, si la cartouche de lubrifiant est vide.
3. Un signal clignotant vert-rouge indique une cartouche de lubrifiant vide.
4. Cette cartouche est un réservoir à usage unique. Les cartouches de lubrifiant vides doivent être éliminées (avec les déchets graisseux ordinaires) et remplacées par des cartouches neuves remplies en usine.

Remarque : les cartouches de lubrifiant ne peuvent pas être remplies. Toute tentative de remplissage de ces unités sur site annule la garantie du fabricant.

REPLACEMENT D'UNE CARTOUCHE DE LUBRIFIANT VIDE PAR UNE CARTOUCHE PLEINE

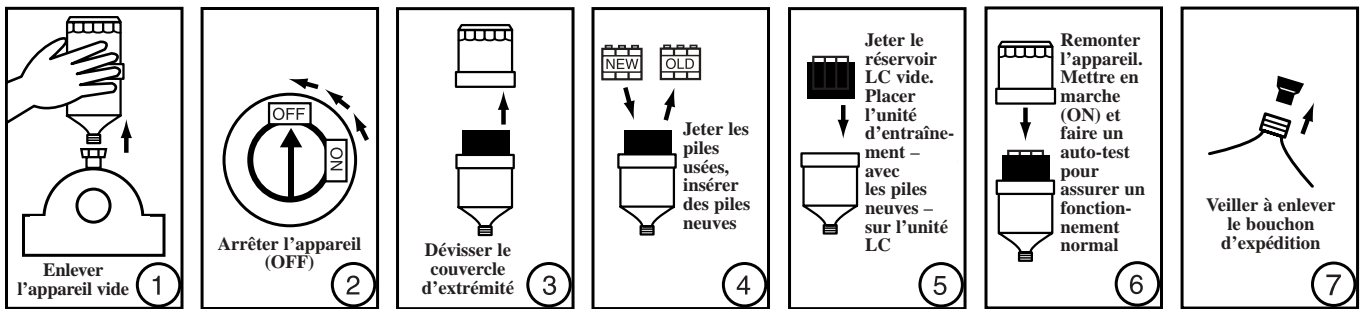

REMARQUE :

- Si souhaité, les commutateurs DIP de durée de graissage ("Durée") et/ou de taille du réservoir ("Volume") peuvent être réinitialisés lors du changement de cartouche de lubrifiant. Les réglages des commutateurs DIP et de plus amples détails se trouvent dans *la notice d'installation du M-Power, Appareil complet*, page 3.
- Assurez-vous que le réglage du commutateur de volume/taille de la cartouche correspond à la cartouche que vous installez dans l'unité d'entraînement du M-Power. Les réglages du commutateur DIP sont répertoriés sur l'étiquette, ainsi que dans la notice d'installation du M-Power, Appareil complet, page 3.
- Aucun outil n'est nécessaire pour le changement de la cartouche de lubrifiant. Lors du remontage de l'appareil, il suffit de le serrer à la main.
- Le M-Power comporte un "auto-test". Cela permet d'assurer que le changement s'est correctement déroulé.
 - Activez l'appareil avec un tournevis à tête plate ou un outil similaire afin de démarrer le cycle "d'auto-test" du graisseur.
 - Le moteur tourne pendant environ 30 secondes.
 - Du lubrifiant sortira probablement de l'orifice de sortie.
 - Lorsque le cycle est terminé et que le moteur s'arrête, l'appareil est prêt à être réinstallé.
 - Réinstallez-le sur le point de lubrification, en laissant l'interrupteur de marche-arrêt (ON-OFF) sur marche (ON).

TAILLES DES CARTOUCHES

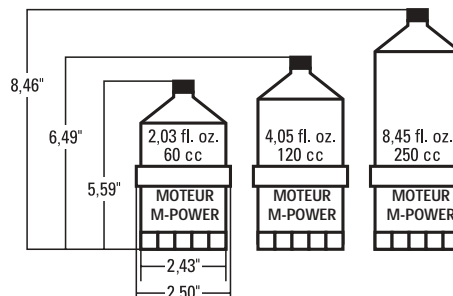

Notice d'installation du M-Power 300 – Appareil complet

PRÉPARATION DU POINT DE LUBRIFICATION

- Remplissez du même lubrifiant ou un autre compatible que celui dans le M-Power.
- Confirmez que les roulements acceptent facilement la graisse d'un pistolet-graisseur.

Remarque : les points de graissage qui n'acceptent pas facilement la graisse d'un pistolet-graisseur provoquent un mauvais fonctionnement du M-Power.

■ PRÉPARATION DU M-POWER DE TIMKEN

1. Les réglages des commutateurs DIP de durée et de volume peuvent être ajustés à l'aide d'un stylo ou d'un instrument similaire.

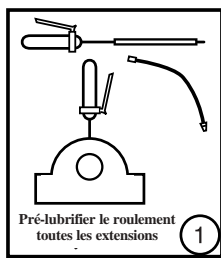

Remarque : reportez-vous aux Caractéristiques du produit (page 1) pour le graissage quotidien en fonction des réglages de la durée (1-3-6-12 mois) et du volume (cartouches de 60 cm³, 120 cm³ ou 250 cm³).

2. Une fois les commutateurs DIP réglés et l'appareil activé, évitez de changer les réglages. La mémoire du circuit électronique empêche le "bricolage" des réglages une fois l'appareil en place. Les réglages peuvent être ajustés lors du changement de la cartouche de lubrifiant (c.-à-d. quand une cartouche est vide et remplacée par une neuve).

Remarque : un mauvais réglage du volume (par exemple un commutateur DIP sur 60 cm³ couplé à un réservoir de 250 cm³) provoquera un mauvais fonctionnement du M-Power.

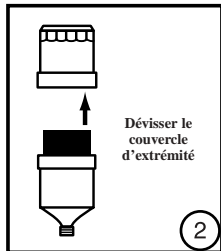

■ INSTALLATION DE L'APPAREIL

1. Assurez-vous que le couvercle d'extrémité est serré à la main et sur la cartouche de lubrifiant.
2. L'interrupteur de marche-arrêt (ON-OFF) se trouve sur le couvercle d'extrémité et peut être activé à l'aide d'un tournevis plat ou d'un outil similaire.
3. Le cycle "d'auto-test". Lorsque l'appareil est mis sous tension, le moteur commence à tourner. Le voyant rouge s'allume pendant environ 30 secondes. L'auto-test dure environ 30 secondes. L'appareil est alors prêt à être installé.

Remarque : reportez-vous à la section "Voyants indicateurs de performance" ci-dessous pour une explication des voyants. Reportez-vous aux "Caractéristiques produit du M-Power de Timken" (page 1) au sujet des durées de cycles et du programme de graissage.

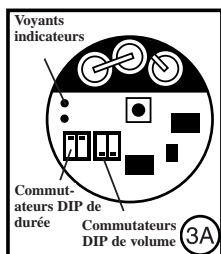

4. L'orifice de sortie du M-Power est R ¼ po (0,63 cm). Un raccord réducteur peut être nécessaire.
5. Un adaptateur de support en laiton doit être utilisé sur toutes les nouvelles installations M-Power où les appareils sont montés directement sur le matériel.



■ VOYANTS INDICATEURS DE PERFORMANCE

Description	Fréquence	État
Vert, clignotant	toutes les 15 s.	Fonctionnement
Rouge, clignotant	toutes les 8 s.	Dysfonctionnement/avertissement de haute pression
Clignotant Vert/Rouge	toutes les 3 s.	Cartouche vide, doit être changée
Rouge continu		Graissage

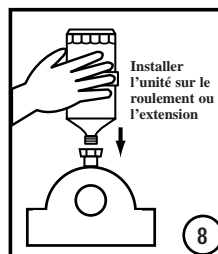
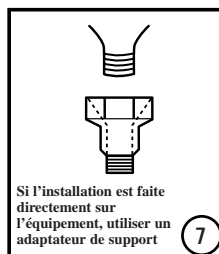
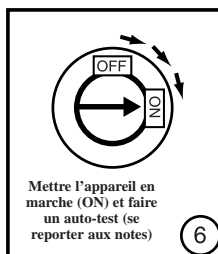
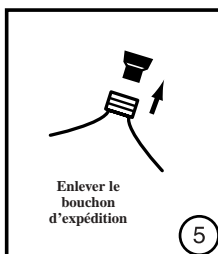
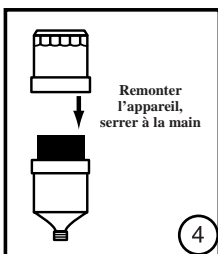
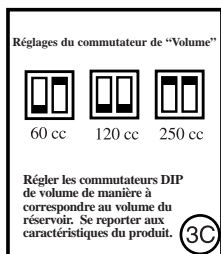

Consignes de sécurité

Outre le respect des avertissements figurant sur le produit et dans la notice d'utilisation, veuillez à observer les consignes suivantes pour l'utilisation, la manipulation et le remisage de cet appareil. **Avertissement : Des pratiques correctes d'entretien et de manipulation sont essentielles. Le non respect des instructions d'installation et le manquement à un graissage correct peut entraîner une défaillance du matériel, créant un risque de blessure grave.**



- Garder la notice d'utilisation et les consignes de sécurité du produit pour référence ultérieure. Suivre toutes les instructions d'utilisation. Consulter la fiche de sécurité de produit (MSDS) la plus récente du lubrifiant avant d'utiliser, manipuler ou remiser cet appareil.
- Ne pas déposer ou ouvrir les appareils M-Power lorsqu'ils sont en cours d'utilisation. Tous les appareils M-Power utilisent de la pression pour délivrer le lubrifiant à l'application. Le retrait de l'appareil alors que le contenu est sous pression risque d'endommager l'appareil et entraîner des blessures graves.
- S'assurer que l'appareil dispose d'un trajet libre pour délivrer son lubrifiant et qu'il n'est pas exposé à une chaleur excessive.
- Ne pas utiliser ce produit à proximité d'un chauffage, radiateur, chaudière ou autres pièces pouvant produire des étincelles, des flammes ou une chaleur élevée.
- Les appareils électromécaniques comprennent un bloc-piles fournis par le fabricant. Ne pas tenter de recharger le bloc-piles, ni de le démonter, de l'immerger dans l'eau ou de l'éliminer dans le feu. Ne pas tenter de remplacer les piles avec d'autres que celles des blocs-piles disponibles auprès de Timken.
- Ne pas démonter tout appareil à pression de gaz. Ne pas démonter tout appareil électromécanique, sauf pour le remplacement du bloc-piles ou de la cartouche de lubrifiant. Ne pas concasser, percer ou incinérer le bloc-piles ni court-circuiter les bornes métalliques. De plus, ne pas tenter d'ouvrir ou de réparer le bloc-piles ou les cartouches de lubrifiants car ceci pourrait libérer des produits chimiques nocifs.
- N'utiliser que des accessoires certifiés par Timken pour raccorder l'appareil M-Power à l'application du matériel. Le non respect de cette consigne peut endommager l'appareil et le matériel et peut entraîner des blessures ou endommager le matériel.
- Avant utilisation, toujours vérifier avec le fabricant du matériel à graisser que le lubrifiant convient. En fonction du matériel à graisser, un large éventail d'huiles et de graisses est disponible pour cet appareil de graissage sûr.
- Éviter tout contact direct entre le lubrifiant et la peau. Ne pas avaler ni ingérer de lubrifiant. En cas d'ingestion, appeler un médecin ou le centre antipoison pour les instructions les plus récentes. Si aucun conseil de professionnel n'est disponible, ne pas provoquer le vomissement.
- Les appareils "vides" contiennent du lubrifiant sous forme liquide et/ou de vapeur. Ne pas mettre sous pression, modifier de façon mécanique ou exposer les appareils usagés à la chaleur, à une flamme ou à l'électricité statique. Ceci pourrait causer des blessures, voire la mort. Ne pas tenter de nettoyer ou remplir les appareils car le lubrifiant est difficile à enlever. Les appareils "vides" doivent être éliminés de façon écologique et conformément aux règlements en vigueur.

Table Des Matières

M-Power 400

Caractéristiques du produit 1

Notice d'installation 5

Plusieurs M-Power Timken installés dans un seul système 7

Guide de dépannage . 7

Fiche technique du câble d'alimentation 8

Fiche technique de la commande de graisseur motorisé . . 9

Consignes de sécurité 10

NOTICE D'INSTALLATION ET D'UTILISATION DU M-POWER 400

ATTENTION : suivre les instructions relatives à l'installation. Avant l'installation, s'assurer que l'appareil dispose d'un trajet libre pour le débit de lubrifiant. Ne jamais le placer à proximité de sources de chaleur élevée, l'appareil pourrait produire des étincelles ou des flammes. Le lubrifiant est nocif en cas d'ingestion. En cas d'ingestion, ne pas provoquer le vomissement et appeler immédiatement un médecin. Éviter le contact cutané direct. Le contenu est sous pression. Ne pas retirer ou ouvrir l'appareil lorsqu'il est en cours d'utilisation. Ne pas démonter ou tenter de modifier l'appareil, sauf pour le remplacement conformément à la notice d'installation. Se débarrasser des appareils de façon appropriée.

Caractéristiques du produit M-Power 400

REMARQUE GÉNÉRALE À L'ATTENTION DE L'UTILISATEUR

Avant d'installer et de câbler le graisseur M-Power de Timken, assurez-vous qu'il n'a pas été endommagé pendant le transport. Vérifiez les biens délivrés par rapport au bordereau d'emballage et à votre commande.

Cette notice d'utilisation doit être lue avec attention et rangée à proximité du site d'installation de l'appareil.

CONSEILS DE MONTAGE

Le M-Power de Timken ne doit être utilisé qu'aux fins recommandées.

Il ne doit être monté et utilisé que par du personnel qualifié.

L'installation doit être conforme aux normes nationales.

Prêtez attention aux fiches de sécurité produits (MSDS) des lubrifiants.

ENTRETIEN/NETTOYAGE

Le M-Power de Timken ne doit pas être nettoyé avec des produits agressifs. Si un nettoyage s'avère nécessaire, nous recommandons de nettoyer avec précaution le M-Power de Timken avec un chiffon humide. Assurez-vous qu'aucune humidité ne pénètre dans le graisseur.

TYPE/SYSTÈME

Le M-Power de Timken est un graisseur automatique électronique programmable pouvant administrer différents types de graisses et d'huiles. La fonction de MARCHE/ARRÊT de l'appareil est directement liée à la machine ou le matériel sur lequel il est installé (lorsque le matériel est en marche, l'appareil M-Power est activé – lorsque le matériel est arrêté, le M-Power est désactivé). Chaque appareil peut être réglé de façon interne pour différents volumes et intervalles de graissage (en fonction de 100 heures de service de la machine). L'appareil peut également être réglé sur le MODE D'IMPULSION (IMPULSE MODE) qui permet

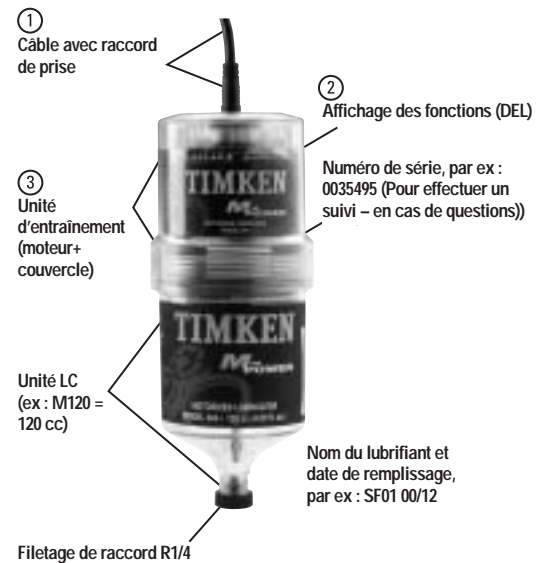

à la machine de contrôler son propre programme de lubrification. L'affichage à diodes électroluminescentes permet de vérifier l'état de service du graisseur. Le système consiste en une unité d'entraînement et d'une cartouche de lubrifiant remplaçable. Il est possible d'équiper la M-Power de Timken d'une cartouche de lubrifiant de 60 cm³, 120 cm³ ou 250 cm³.

REMARQUE : le M-Power de Timken peut être monté avec un adaptateur de support. Celui-ci est inclus.

■ UNITÉ D'ENTRAÎNEMENT

L'unité d'entraînement consiste en un moteur à engrenage robuste contrôlé par un circuit électronique intégré.

■ ALIMENTATION EN COURANT

L'alimentation s'effectue par un raccord par prise ronde conforme à DIN 40040 et elle doit être un courant continu compris entre 7 et 30 V maxi. Lors du fonctionnement normal de la machine, l'alimentation doit avoir été activée un minimum de 2 minutes pour assurer une période de refoulement correcte.

■ PRESSION DE SERVICE

La commande automatique de pression du M-Power de Timken limite la pression à 5 bar (75 PSI). À cette pression maximale, l'appareil tente plusieurs fois (9 maximum) de dépasser cette pression. Si la pression ne peut être dépassée, l'appareil s'arrête automatiquement pour ne pas être endommagé.

■ VOLUME DE GRAISSAGE SELON LA CARTOUCHE DE LUBRIFIANT

Les cartouches de lubrifiants sont disponibles en trois tailles différentes :

fl.oz.	cm ³	Cartouche de lubrifiant
2,03	60	402
4,05	120	404
8,45	250	408

■ POIDS AVEC L'UNITÉ D'ENTRAÎNEMENT

Cartouche de lubrifiant	Vide
60 cm ³	11,6 oz.
120 cm ³	13,8 oz.
250 cm ³	19 oz.

■ VOLUME DE GRAISSAGE

RÉGLAGE DU TYPE DE GRAISSAGE

L'unité d'entraînement comprend une carte à circuits imprimés avec des commutateurs DIP. Ceux-ci servent à sélectionner le type de graissage.

TABLEAU DE GRAISSAGE

Quantité de refoulement en cc (1cc = environ 0,9 g de lubrifiant)

Par 100 heures de service / par impulsion
Commutateur DIP de "VOL" / Commutateur DIP de "VOL"

Commutateur DIP de durée	Commutateur DIP de "VOL"			Commutateur DIP de "VOL"
	60 cc (S60)	120 cc (M120)	250 cc (L250)	
A	8,33	16,67	34,72	2,11
B	2,78	5,56	11,57	1,06
C	1,39	2,78	5,79	0,53
D	0,69	1,39	2,89	0,26

Mode d'impulsion Se reporter à la page "Mode d'impulsion"

REMARQUE : le Mode d'impulsion n'est possible qu'avec une cartouche de 120 cm³.

Exemples de détermination des réglages corrects des commutateurs DIP afin d'obtenir une lubrification optimale en "mode normal" (par 100 heures de service) :

Exemple 1 :

Un roulement à rouleaux doit recevoir 14 cm³ de lubrifiant toutes les 500 heures de service: 14 cm³ ÷ 500 h = 0,028 cm³ par h = 2,8 cm³ par 100 h

Le tableau de graissage ci-dessus montre que 3 réglages différents sont possibles pour chaque taille de cartouche.

Variante I :
2,78 cm³ /100 h pour une
cartouche de 60 cm³



Variante II :
2,78 cm³ /100 h pour une
cartouche de 120 cm³



Variante III :
2,89 cm³ /100 h pour une
cartouche de 250 cm³



À ce stade, vous pouvez calculer la durée de service totale de la cartouche de lubrifiant (et sa date de remplacement). Traité de cette façon :

le roulement à rouleaux à graisser est installé dans une machine qui fonctionne 5 jours par semaine, 8 heures par jour.

Selon la variante I : $\frac{\text{Cartouche de lubrifiant de } 60 \text{ cm}^3}{2,78 \text{ cm}^3/100 \text{ h} = 0,0278 \text{ cm}^3/\text{h}}$
 $60 \text{ cm}^3 \div 0,0278 \text{ cm}^3/\text{h} = 2\,158,3 \text{ h}$
 $2\,158,3 \text{ h} \div 40 \text{ h/semaine} = 54 \text{ semaines}$

Il y a suffisamment de lubrifiant pour plus d'un an, sans compter les pannes opérationnelles ou tout autre temps mort de la machine.

Selon la variante II : $\frac{\text{Cartouche de lubrifiant de } 120 \text{ cm}^3}{2,78 \text{ cm}^3/100 \text{ h} = 0,0278 \text{ cm}^3/\text{h}}$
 $120 \text{ cm}^3 \div 0,0278 \text{ cm}^3/\text{h} = 4\,316,5 \text{ h}$
 $4\,316,5 \text{ h} \div 40 \text{ h/semaine} = 216 \text{ semaines}$

Il y a suffisamment de lubrifiant pour plus de 2 ans, sans compter les pannes opérationnelles ou tout autre temps mort de la machine.

Selon la variante III : $\frac{\text{Cartouche de lubrifiant de } 250 \text{ cm}^3}{2,89 \text{ cm}^3/100 \text{ h} = 0,0289 \text{ cm}^3/\text{h}}$
 $250 \text{ cm}^3 \div 0,0289 \text{ cm}^3/\text{h} = 8\,650,5 \text{ h}$
 $8\,650,5 \text{ h} \div 40 \text{ h/semaine} = 216 \text{ semaines}$

Il y a suffisamment de lubrifiant pour plus de 4 ans. En raison de la stabilité de chaque lubrifiant, nous recommandons la Variation I avec une cartouche de 60 cm³.

Exemple 2 :

Prenons la même machine que dans l'exemple 1, mais avec des durées de service différentes et irrégulières, par exemple 4 heures le premier jour, 2 heures le deuxième, inutilisation les jours trois et quatre et 3 heures le cinquième jour.

Vous pouvez déterminer le réglage des commutateurs DIP comme dans l'exemple 1, mais la durée de graissage totale de la cartouche de lubrifiant et sa date de remplacement ne peuvent pas être déterminée. Il est possible de contrôler l'appareil en observant l'affichage à diodes électroluminescentes ou le contrôleur programmable.





Une attention particulière doit être prêtée à ces points de graissage car, dans ce cas, le graisseur risque d'être installé pendant une période supérieure à celle recommandée (durée de stockage de la graisse).

MODE D'IMPULSION (AVEC CARTOUCHE DE LUBRIFIANT DE 120 CM³ UNIQUEMENT)

Le M-Power de Timken délivre la quantité définie dès la mise sous tension (7-30 V cc maxi.). Pour obtenir un autre cycle de graissage, l'alimentation doit être coupée pendant un minimum de 5 secondes et ensuite rétablie.

REMARQUE : dans certains cas, l'alimentation peut ne pas être constante. il est alors impératif que l'alimentation soit rétablie pendant un minimum de 2 minutes pour garantir un graissage complet.

Quantité de refolement en cc (1cc = environ 0,9 g de lubrifiant)

par impulsion	
Commutateur DIP de "VOL"	
	 Mode d'impulsion
A 	2,11
B 	1,06
C 	0,53
D 	0,26

■ TEMPÉRATURES D'APPLICATION

Plage de températures : - 10 °C à + 50 °C

Un graissage constant est garanti dans cette plage de températures et avec une pression interne inférieure à 5 bar maxi.

Une température supérieure à + 50 °C diminuera la stabilité de la pression à cause de la stabilité réduite des pièces en plastique. Des températures inférieures à - 10 °C altèrent le fonctionnement.

REMARQUE : des tests ont montré que des périodes prolongées à -10 °C peuvent également altérer le fonctionnement.

■ DURÉE LIMITE DE STOCKAGE

La cartouche de lubrifiant peut être utilisée jusqu'à deux ans après la date de remplissage. Celle-ci est indiquée sur chaque cartouche de lubrifiant de la façon suivante : 99/26. Le code détermine l'année/semaine civile.

L'unité d'entraînement est conçue afin d'être réutilisable si elle est installée et utilisée conformément à la notice d'utilisation.

La cartouche de lubrifiant ne peut être remplie une fois vide.

■ CONSIGNES D'ENTREPOSAGE

Entreposez les systèmes de cartouches de lubrifiant et d'unités d'entraînement dans un endroit sec. Température recommandée : 20 °C +/- 5 °C

Durée limite de stockage :	Cartouche de lubrifiant	1 an
	Unité d'entraînement	illimitée

Notez que nous n'acceptons aucune responsabilité de garantie due à une manipulation et entreposage incorrects par l'utilisateur ou des dégâts dus au transport.

DIMENSIONS

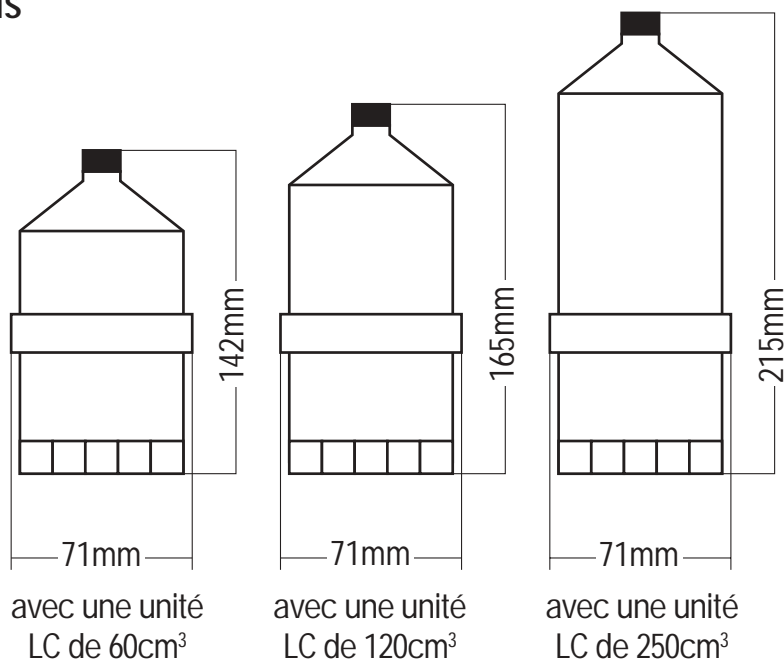

■ CHAMPS D'APPLICATION

Le M-Power de Timken est prévu pour les cas où la lubrification ne doit se produire que lorsque la machine est en marche et lorsque qu'un rapport d'état à la machine est souhaité.

Le M-Power de Timken peut être utilisé pour lubrifier des roulements à rouleaux, des appuis à glissière, des chaînes d'entraînement et de transporteur, des rails de guidage et des engrenages découverts.

Le M-Power de Timken ne doit être utilisé qu'aux fins recommandées.

■ DEGRÉ DE PROTECTION

Degré de protection IP : IP 65 (étanche aux poussières et protégé contre les jets d'eau)

Permis : CE

■ ÉLIMINATION

- Renvoyez la cartouche de lubrifiant vide à votre fournisseur local pour qu'il la recycle, ou éliminez-la avec les produits contenant de l'huile ou de la graisse.
- L'unité d'entraînement est réutilisable.
- Veuillez respecter les règlements de votre région relatifs à l'élimination des déchets si vous éliminez le M-Power de Timken vous-même.

Notice d'installation du M-Power 400

APPLICATION DU M-POWER DE TIMKEN

■ PREMIÈRE INSTALLATION

PRÉPARATION

Avant d'installer le graisseur pour la première fois, les points de lubrification et toutes les extensions doivent être préalablement lubrifiés correctement avec le même lubrifiant que celui du M-Power de Timken. Pour cela, nous proposons un cartouche de lubrification de 400 g pour pistolet-graisseur.

APPLICATION

Raccordez le câble au tableau de connexions conformément aux instructions figurant dans le tableau "Commande électronique", page 8. Les raccordements ne doivent être réalisés que par des personnes qualifiées et autorisées. L'installation doit être réalisée conformément aux règlements nationaux (IEC, par exemple). Un câble standard de cinq mètres est disponible.

Dévissez le couvercle de l'unité d'entraînement et réglez les commutateurs de "DURÉE" (TIME) et de "VOLUME" (VOL) en fonction de vos calculs. Remettez en place le couvercle/fermez-le et vissez le M-Power de Timken dans le point de lubrification. Branchez le câble dans l'embase de connecteur du M-Power de Timken. Des accessoires spécialement conçus pour le montage du M-Power de Timken sont disponibles. Un adaptateur de support est recommandé pour assurer une protection mécanique.

■ CHANGEMENT DU VOLUME DE GRAISSAGE APRÈS LA MISE EN SERVICE DE LA COMMANDE DU M-POWER CONTROL/FONCTION DE RÉINITIALISATION

Il est possible que vous ayez à modifier la quantité de graisse délivrée après la mise en service du M-Power. Ceci pour différentes raisons, telle une erreur de calcul de la quantité délivrée.

Solution : mettez le commutateur DIP "VOL" sur la position indiquée ci-dessous = réinitialisation manuelle du processeur. Procédez de la manière suivante :

- Débranchez le connecteur d'alimentation du graisseur.
- Dévissez le graisseur du point de lubrification.
- Dévissez la cartouche de lubrification de l'unité d'entraînement.
- Réglez le commutateur DIP "VOL" sur la position illustrée à droite.
- Cherchez la patte blanche au bas de l'unité d'entraînement, poussez-la et maintenez-la.
- Raccordez le connecteur d'alimentation à l'unité d'entraînement.
- Dès que le moteur tourne, relâchez la patte blanche et débranchez le connecteur d'alimentation.
- Réglez les commutateurs DIP de "DURÉE" (TIME) et de "VOLUME" (VOL) sur les positions souhaitées.
- Encore une fois, poussez et maintenez la patte blanche au bas de l'unité d'entraînement.
- Raccordez le connecteur d'alimentation à l'unité d'entraînement.
- Au bout de trois secondes, relâchez la patte et débranchez le connecteur d'alimentation.
- Montez l'entraînement selon la description du troisième point.



REMARQUE : le changement du volume de graissage tel que décrit ci-dessus peut entraîner un affichage incorrect de l'affichage à diodes électroluminescentes de "cartouche de lubrifiant vide" (lubricant cartridge empty), qui dépend de la quantité restante dans la cartouche avant la modification du volume de graissage. Il est donc important de contrôler manuellement la fin de la période de graissage.

■ CHANGEMENT DE LA CARTOUCHE DE LUBRIFIANT ET REDÉMARRAGE

Un signal vert-rouge continu indique une cartouche de lubrifiant vide. Vous avez maintenant l'occasion d'ajuster le type de graissage.

Assurez-vous que la cartouche de lubrifiant est changée dans un endroit sec afin qu'aucune humidité ne pénètre dans le M-Power de Timken.

Effectuez les étapes suivantes :

- débranchez le M-Power
- dévissez le M-Power du point de lubrification
- dévissez le couvercle
- déposez l'unité d'entraînement de la cartouche de lubrifiant vide
- placez l'unité d'entraînement sur la cartouche de lubrifiant neuve
- à ce stade, vous pouvez régler la période de graissage selon le tableau de "volume de graissage"
- placez le couvercle sur l'unité d'entraînement
- vissez et serrez le couvercle à la main – le couvercle et la cartouche de lubrifiant doivent être de niveau (reportez-vous au dessin ci-dessous)
- retirez le bouchon de la cartouche de lubrifiant neuve
- vissez le M-Power dans le point de lubrification
- rebranchez le câble

Effectuez exactement tous les points conformément aux instructions, sinon aucun graissage correct ne pourra être garanti.

■ INDICATEUR DE PERFORMANCE / CONTRÔLE VISUEL DE L'ALIMENTATION

Le M-Power de Timken est équipé d'un affichage à diodes électroluminescentes

Signal vert continu : OK, "le système fonctionne"

Signal rouge continu : erreur, dysfonctionnement

Signal continu vert + rouge : la cartouche de lubrifiant est vide et doit être remplacée

Signal continu rouge (le moteur tourne) : lubrifiant en cours d'application

COMMANDE ÉLECTRONIQUE

Les signaux de l'état de service : "Le M-Power de Timken fonctionne", "graissage en cours", "dysfonctionnements" et "cartouche de lubrifiant vide" peuvent être traités comme des signaux DEL au câble de connexion (capacité de charge maxi. de 10 mA) par la commande électronique programmable.

L'alimentation en courant continu doit être comprise entre 7 et 25 V (mise à jour : 30 V cc = maxi.).

Affectation des broches du connecteur	Couleur du câble	Signal
1	marron	alimentation +
2	blanc	DEL numérique vert
3	bleu	DEL numérique rouge
4	noir	alimentation -

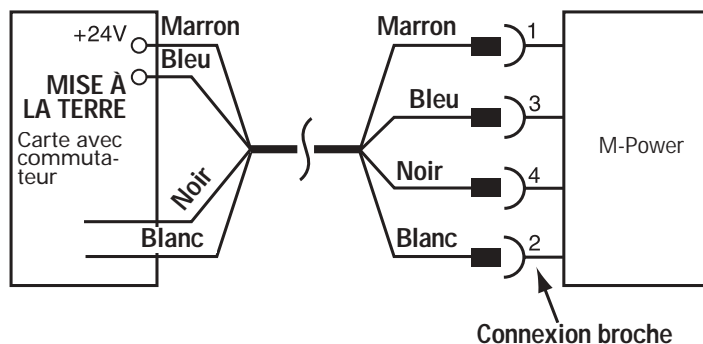

Consommation de courant (A) à (24 V)	Mini.	Habituelle	Maxi.
+ 20 °C sans contre-pression	0,15	0,2	0,5 A
+ 50 °C sans contre-pression	0,15	0,2	0,5 A
+ 5 °C sans contre-pression	0,4	0,8	1,5 A
+ 5 °C, avec contre-pression (75 PSI / 5 bar)	0,4	1,0	1,8 A

Le démarrage des moteurs peut résulter en une saute de puissance faisant augmenter le courant à deux ou trois fois la puissance nominale. Il est donc essentiel d'utiliser des fusibles lents dans le circuit d'alimentation ou le long du trajet du courant.

Prenez ce point en compte lors de la vérification de l'alimentation et utilisez une source d'alimentation de dimensions appropriées.

Plusieurs M-Power Timken installés dans un seul système (contrôlé par commande électronique programmable)

Alimentation

Chaque M-Power de Timken doit être branché directement à l'alimentation pleine tension (montage en parallèle).

Affichage des fonctions (DEL)

- Raccordement direct à la commande électronique

Chaque M-Power de Timken sera analysé séparément.

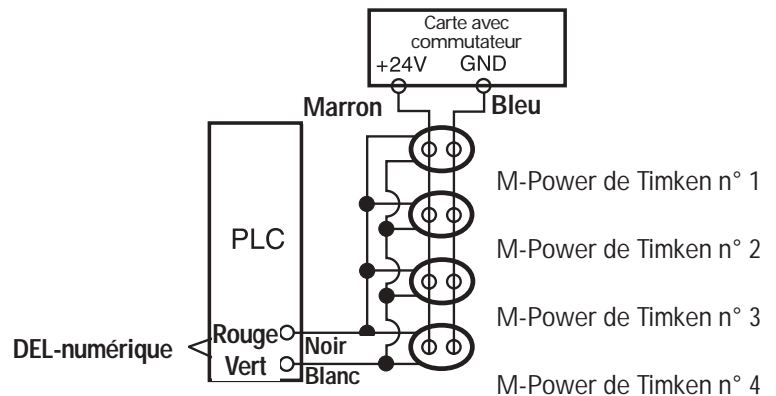

- Affichage de plusieurs appareils M-Power de Timken à la commande électronique (montage en parallèle)

Lorsque l'affichage est rouge/vert (cartouche de lubrifiant vide) ou rouge (dysfonctionnement), chaque graisseur doit alors être vérifié au point de lubrification afin de déceler la cause du signal. (Le montage en parallèle des appareils M-Power de Timken rend leur analyse individuelle impossible.)

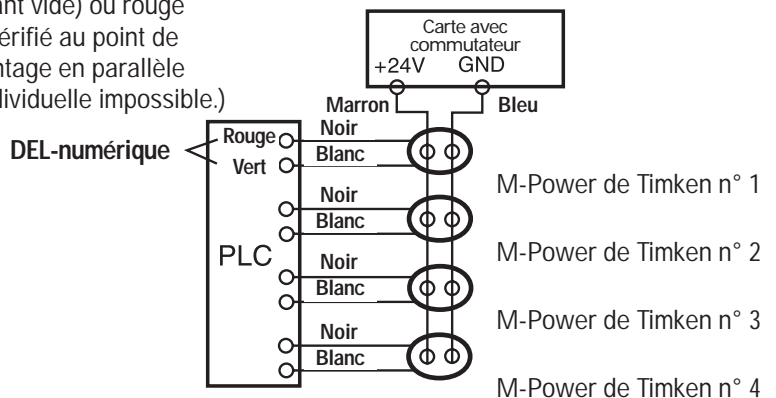

La commande électronique doit être programmée de façon à ce que le fonctionnement du moteur ne provoque pas d'affichage de dysfonctionnement ou de cartouche vide. Des exemples d'applications du M-Power de Timken sont disponibles chez votre fournisseur local.

Guide de dépannage

Dysfonctionnements	Cause possible	Solution
L'appareil ne fonctionne pas	- mauvais branchement du câble - rupture du câble	- branchez le câble selon l'affectation des connecteurs - vérifiez l'affectation des connecteurs - vérifiez la tension à la fiche du connecteur

	- absence d'alimentation	- branchez un câble neuf
		- vérifiez la source d'alimentation
		- trop d'appareils connectés
	- relais défectueux dans la machine	- changez les relais
L'appareil signale "système en cours de fonctionnement" (DEL vert), bien que la cartouche soit vide		- remplacez avec une cartouche de lubrifiant pleine

Dysfonctionnements	Cause possible	Solution
L'appareil signale "des dysfonctionnement de pièces (DEL rouge)	- tube et/ou de raccords colmatés - contre-pression excessive	- nettoyez le tube et les pièces de raccords, système" arrêtez et remettez en marche
L'appareil graisse trop rapidement	- mauvais réglage du volume "VOL" - mauvais réglage de la durée "TIME"	- corrigez le réglage du commutateur
L'appareil signale une "fin du graissage" (DEL rouge et vert), bien que l'appareil soit vide		- remplacez avec une cartouche de lubrifiant pleine
L'appareil ne délivre pas la quantité correcte	- modification du commutateur ; mauvais réglage	- corrigez le réglage du commutateur

MAUVAISE COMBINAISON DE DURÉE/VOLUME/CARTOUCHE DE LUBRIFIANT

Le commutateur de volume est réglé selon une cartouche de 120 cm³ alors qu'une cartouche de 250 cm³ est montée. Il en résulte que seulement la moitié de la cartouche sera utilisée. À cause du réglage du commutateur, le signal de cartouche vide sera activé électroniquement à 120 cm³ et terminera le graissage. Dans ce cas, le M-Power ne dispensera que les 120 cm³ pour lesquels il était programmé. Ceci provoque une lubrification insuffisante.

Si la position du contacteur "VOL" ne correspond pas à la taille de la cartouche de lubrifiant, il s'ensuit des complications et des signaux faux.

CAPTURE DE LA POSITION DU PISTON

L'électronique du système mémorise la position du piston afin d'indiquer si la cartouche de lubrifiant est vide. En cas de remplacement de la cartouche avant qu'elle ne soit vide, l'électronique peut être confus. Ceci peut avoir différentes conséquences.

Cas A : *une cartouche presque vide est remplacée par une partiellement remplie.* La nouvelle cartouche ne graisse que la durée de graissage restante pour la cartouche d'origine. Le M-Power de Timken s'arrête automatiquement et signale la "fin du graissage". La nouvelle cartouche ne sera pas totalement vidée.

Cas B : *une cartouche partiellement pleine est remplacée par une cartouche presque vide.* La nouvelle cartouche de lubrifiant se décharge jusqu'à ce que soit vide. Le M-Power Timken fonctionne cependant pour la durée de la cartouche d'origine et signale un "système en cours de fonctionnement" alors que la cartouche est déjà vide.

Si une cartouche de lubrifiant est remplacée, utilisez une cartouche entièrement pleine.

Fiche technique du câble d'alimentation

CONSTRUCTION DU CÂBLE

Dimensions de la coupe transversale du conducteur :	4 x 0,25 mm ²
Construction du cordon flexible :	CU flex 32 x Ø 0,1 mm noir
Isolation :	PVC Ø 1,3 + 0,05, épaisseur de la paroi d'environ 0,32 mm
Revêtement du câble :	Couleur : noir
Matériau de revêtement du câble :	résine de polyuréthane
Fils :	Couleur : marron, blanc, bleu, noir
Longueur du câble :	5 mètres (standard)

VALEURS ÉLECTRIQUES :

Tension de fonctionnement :	< = 900 V valeur de crête
Tension de test :	> = 2 500 V pp
Résistance de ligne :	79,9 ohm/km à 20 °C

VALEURS MÉCANIQUES :

Température de sécurité :	condition statique :	de - 25 °C à + 70 °C
	condition dynamique :	de - 5 °C à + 70 °C
Poids :	environ 27,9 kg/km	

Le câble est qualifié pour le cavage, homologué pour le rayon de cintrage le plus petit 10 x D.

Longueur maximum du câble :
veuillez vous reporter au tableau de droite.

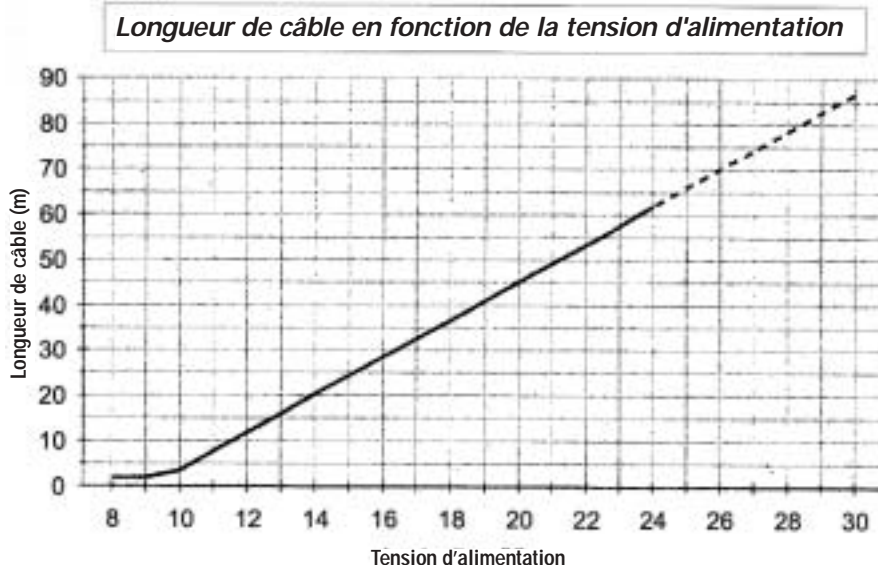

Fiche technique de la commande de graisseur motorisé

Version de la carte à circuits imprimés :	EJØ
Alimentation:	7 à 30 V cc = maxi) 5 % d'ondulation
Moteur d'entraînement :	moteur de 4 V cc
Consommation de courant :	0,2 A.... 1,5 A Courant maximum du moteur à l'arrêt Court terme 2,0 A
Température de fonctionnement :	- 10 °C à + 50 °C
Classe de protection :	IP65 (étanche aux poussières et protégé contre les jets d'eau)
Permis :	CE
Poids :	tous les poids sont en onces +/- 0,32 (+/- 10 g)
Entraînement avec couvercle :	7,72 oz. (240g)

Unités de cartouches de lubrifiant remplies de graisse	Poids hors tout (entraînement, couvercle, cartouche de lubrifiant)	
Cartouche de lubrifiant 402	3,9 oz.	11,6 oz.
Cartouche de lubrifiant 404	6,1 oz.	13,8 oz.
Cartouche de lubrifiant 408	11,6 oz.	19 oz.

Dimensions hors tout :	avec cartouche de lubrifiant :	Ø 71 mm x 142 mm
	avec cartouche de lubrifiant :	Ø 71 mm x 165 mm
	avec cartouche de lubrifiant :	Ø 71 mm x 215 mm

■ CONSEILS D'ENTRETIEN

Vous avez l'option de nous renvoyer le M-Power de Timken vide. Nous changerons la cartouche de lubrifiant et réglerons le graissage selon vos spécifications. Nous éliminerons les pièces usagées de façon écologique ou nous les recyclerons.

■ CONSIGNES DE SÉCURITÉ

Danger

- le lubrifiant renversé au sol peut provoquer des glissades au sol sur-le-champ
- le contact avec la peau ou l'ingestion de lubrifiant peut causer des lésions produit pour les premiers secours

Éviter le danger

- nettoyez le lubrifiant renversé
- reportez-vous à la fiche de sécurité

■ INFORMATION

En cas de questions au sujet du M-Power de Timken, veuillez contacter votre fournisseur local ou appeler le +1 880 223-1954.

Consignes de sécurité

Outre le respect des avertissements figurant sur le produit et dans la notice d'utilisation, veillez à observer les consignes suivantes pour l'utilisation, la manipulation et le remisage de cet appareil. **Avertissement : Des pratiques correctes d'entretien et de manipulation sont essentielles. Le non respect des instructions d'installation et le manquement à un graissage correct peut entraîner une défaillance du matériel, créant un risque de blessure grave.**



- Garder la notice d'utilisation et les consignes de sécurité du produit pour référence ultérieure. Suivre toutes les instructions d'utilisation. Consulter la fiche de sécurité de produit (MSDS) la plus récente du lubrifiant avant d'utiliser, manipuler ou remiser cet appareil.
- Ne pas déposer ou ouvrir les appareils M-Power lorsqu'ils sont en cours d'utilisation. Tous les appareils M-Power utilisent de la pression pour délivrer le lubrifiant à l'application. Le retrait de l'appareil alors que le contenu est sous pression risque d'endommager l'appareil et entraîner des blessures graves.
- S'assurer que l'appareil dispose d'un trajet libre pour délivrer son lubrifiant et qu'il n'est pas exposé à une chaleur excessive.
- Ne pas utiliser ce produit à proximité d'un chauffage, radiateur, chaudière ou autres pièces pouvant produire des étincelles, des flammes ou une chaleur élevée.
- Les appareils électromécaniques comprennent un bloc-piles fournis par le fabricant. Ne pas tenter de recharger le bloc-piles, ni de le démonter, de l'immerger dans l'eau ou de l'éliminer dans le feu. Ne pas tenter de remplacer les piles avec d'autres que celles des blocs-piles disponibles auprès de Timken.
- Ne pas démonter tout appareil à pression de gaz. Ne pas démonter tout appareil électromécanique, sauf pour le remplacement du bloc-piles ou de la cartouche de lubrifiant. Ne pas concasser, percer ou incinérer le bloc-piles ni court-circuiter les bornes métalliques. De plus, ne pas tenter d'ouvrir ou de réparer le bloc-piles ou les cartouches de lubrifiants car ceci pourrait libérer des produits chimiques nocifs.
- N'utiliser que des accessoires certifiés par Timken pour raccorder l'appareil M-Power à l'application du matériel. Le non respect de cette consigne peut endommager l'appareil et le matériel et peut entraîner des blessures ou endommager le matériel.
- Avant utilisation, toujours vérifier avec le fabricant du matériel à graisser que le lubrifiant convient. En fonction du matériel à graisser, un large éventail d'huiles et de graisses est disponible pour cet appareil de graissage sûr.
- Éviter tout contact direct entre le lubrifiant et la peau. Ne pas avaler ni ingérer de lubrifiant. En cas d'ingestion, appeler un médecin ou le centre antipoison pour les instructions les plus récentes. Si aucun conseil de professionnel n'est disponible, ne pas provoquer le vomissement.
- Les appareils "vides" contiennent du lubrifiant sous forme liquide et/ou de vapeur. Ne pas mettre sous pression, modifier de façon mécanique ou exposer les appareils usagés à la chaleur, à une flamme ou à l'électricité statique. Ceci pourrait causer des blessures graves. Ne pas tenter de nettoyer ou remplir les appareils car le lubrifiant est difficile à enlever. Les appareils "vides" doivent être éliminés de façon écologique et conformément aux règlements en vigueur.