

# TIMKEN

Where You Turn

轴承 · 特种钢 · 工业技术服务

## 用于长材轧机的四列圆柱滚子轴承 安装简便，效用持久

冶金工业苛刻的运行环境对设备提出了极高的要求。保证持续运行，降低停机时间对于性能和可靠性至关重要的长材轧机是不可或缺的。

### 长材轧机轴承的正确选择

铁姆肯公司新型四列圆柱滚子轴承性能卓越，能帮助轧机操作者实现长期稳定运行。经过内部几何修形优化设计的 RYL 系列轴承，降低了在安装过程中轴承损伤的风险，从而有效延长轴承的使用寿命。

作为钢材制造商的先锋，轧机轴承供应商的领军者，铁姆肯公司以渊博的知识、先进的技术、卓越的产品质量和热忱专注的精神，服务于冶金行业的广大客户。

经优化的用于长材轧机的 RYL 型四列圆柱滚子轴承，性能提高，能降低生产成本。铁姆肯公司工程师基于早期 RY 设计的成功经验，对轴承的简便安装和耐久性进行了改进提升。

### 安装更简便

最明显的差别是，保持架的材料由铜变为机加工钢，以有效减少磨损。钢质保持架经久耐用，在轴承整个使用寿命期间内，能有效减小滚子下沉位置的变化。

对于经常换辊的轧机操作者，这个特性，与内圈大倒角设计一起，能有效降低换辊操作过程中，轴承内圈与外圈组件碰撞擦伤导致轴承损伤的常见风险。



RYL 型优质四列圆柱滚子轴承，出自具有丰富冶金行业轴承应用经验的领先轴承制造商——铁姆肯公司。

### 用于长材轧机的 RYL 型四列圆柱滚子轴承特性：

- 耐久性：机加工钢保持架能减少磨损，表面渗碳的滚道和滚子能有效地对抗冲击载荷和疲劳碎裂的影响。
- 改进安装：减小的滚子下沉量和内圈大倒角，使得安装更简便，并降低了换辊操作中损伤轴承的风险。
- 优异性能：高精度获得高质量的产品。

## 四列圆柱滚子轴承主要型号列表

d (内径) 毫米	D (外径) 毫米	B (宽度) 毫米	DUR (滚子下直径) 毫米	重量 千克	铁姆肯公司 装配组件	内圈	外圈组件	其他品牌同类产品型号参考			
								SKF	FAG	NSK	ARB
145.0	225.000	156.000	169	23.0	145RYL1452	145ARVSL1452	169RYSL1452	313924	538522	145RV2201	AD-4524D
160.0	230.000	130.000	180	16.8	160RYL1468	160ARVSL1468	180RYSL1468	314190	502894	N/A	AD-4640D
160.0	230.000	168.000	179	23.1	160RYL1467	160ARVSL1467	179RYSL1467	315189	510150	N/A	AD-4639D
165.1	225.425	168.275	181	19.6	165RYL1451	165ARYSL1451	181RYSL1451	315642	529468	N/A	AD-4646D
180.0	260.000	168.000	202	29.7	180RYL1527	180ARVSL1527	202RYSL1527	313812	507536	180RV2601	AD-4719D
200.0	270.000	170.000	222	27.9	200RYL1544	200ARVSL1544	222RYSL1544	314553	522742	N/A	AD-4741D
200.0	280.000	170.000	222	32.4	200RYL1566	200ARVSL1566	222RYSL1566	314385	507344	N/A	AD-4742D
200.0	280.000	200.000	222	39.0	200RYL1567	200ARVSL1567	222RYSL1567	313893	508726	200RV2802	AD-4743D
200.0	290.000	192.000	226	41.8	200RYL1585	200ARVSL1585	226RYSL1585	313811	512580	200RV2901	AD-4732D
220.0	310.000	192.000	246	45.1	220RYL1621	220ARVSL1621	246RYSL1621	313839	507333	N/A	AD-4836D
230.0	330.000	206.000	260	58.3	230RYL1667	230ARVSL1667	260RYSL1667	313824	508727	230RV3301	AD-4924D
260.0	370.000	220.000	292	107.6	260RYL1744	260ARVSL1744	292RYSL1744	313823	507336	260RV3701	AD-41021D
280.0	390.000	220.000	312	81.9	280RYL1783	280ARVSL1783	312RYSL1783	313822	507339	280RV3901	AD-41112D
280.0	390.000	275.000	308	100.7	280RYL1782	280ARYSL1782	308RYSL1782	314719	527104	280RV3903	AD-41119D
300.0	420.000	300.000	332	131.9	300RXL1845	300ARXSL1845	332RXSL1845	314484	524289	300RV4221	AD-41114D
340.0	480.000	350.000	378	201.3	340RYL1963	340ARYSL1963	378RYSL1963	314485	527634	340RV4801	AD-41322D

铁姆肯公司已尽力确保本图表中的数据精确无误,但是不会对任何情况下出现的任何错误或疏忽承担责任。

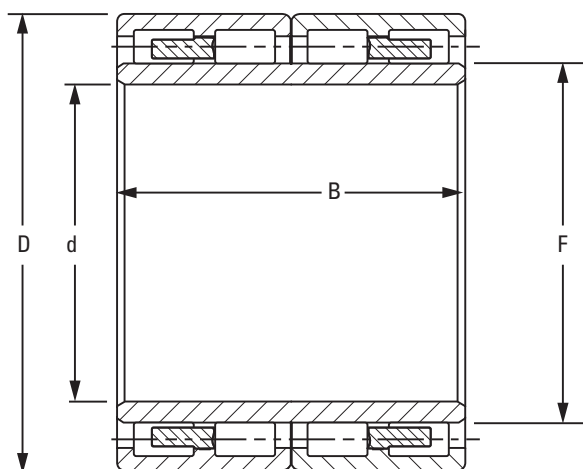

### RYL型四列圆柱滚子轴承特点:

- “指”式机加工钢保持架
- 表面渗碳钢材
- 单片式内圈
- 外环端面上的润滑油槽
- 改进的内环倒角
- 减小滚子下沉量

### 内圈型号命名法

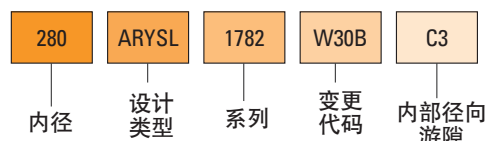

### 外圈组件型号命名法

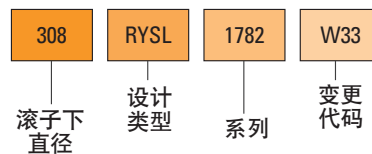

### 可选的变更代码:

- W30B=内圈端面上的拆卸槽
- W2=两片式内圈
- W33=外圈上的润滑油孔和油槽

**TIMKEN**  
Where You Turn

轴承 • 特种钢 • 动力传动系统 •  
精密部件 • 密封 • 润滑产品 •  
工业技术服务 • 修复和再造

[www.timken.com.cn](http://www.timken.com.cn)